

**Bebauungsplan Nr. 33.4**  
**„Auf dem Berge“**  
**Kaltenkirchen**

**Verkehrstechnische Untersuchung**

für die  
**Stadt Kaltenkirchen**  
Bau- und Planungsabteilung  
Holstenstraße 14  
24568 Kaltenkirchen

Projektnummer: **14-298**  
Stand: **18. Dezember 2014**

## Inhaltsverzeichnis

1. Veranlassung	1
2. Analyseverkehrsbelastungen	3
3. Prognoseverkehrsbelastungen	4
3.1    allgemeine Verkehrsentwicklung	4
3.2    Verkehrserzeugung B-Plan 33.4 „Auf dem Berge“	4
3.3    Neuverkehre aus den angrenzenden Entwicklungsflächen	5
3.4    Verkehrsverteilung	5
4. Daten für die lärmtechnische Untersuchung	5
5. Leistungsfähigkeitsnachweis	7
5.1    Knotenpunkt BAB 7-Ostrampe/ L 320/ B-Plan 33.4 „Auf dem Berge“	8
6. Resümee	9

Literaturverzeichnis

Abkürzungsverzeichnis

Anlagen

Anhang

## 1. Veranlassung

Mit der 4. Änderung des Bebauungsplanes Nr. 33 „Auf dem Berge“ der Stadt Kaltenkirchen [1] soll südlich der BAB 7, AS Kaltenkirchen und der L 320 die planungsrechtliche Absicherung der angedachten Erweiterung des vorhandenen Handelskomplexes Dodenhof umgesetzt werden.

Die Planung beinhaltet ein Sondergebiet (SO) mit der Ausweisung „großflächiger Einzelhandel“, in dem ein Handelskomplex mit einer Verkaufsfläche (VK) von insgesamt maximal 56.200 m<sup>2</sup> zulässig sein soll.

In dem Sondergebiet dürfen folgenden Nutzungen angesiedelt werden [1]:

- Möbel mit maximal 45.400 m<sup>2</sup> VK,
- Bekleidung, Schuhe, Sport mit maximal 10.000 m<sup>2</sup> VK,
- Spielwaren mit maximal 800 m<sup>2</sup> VK,
- Gastronomie bis zu insgesamt 4.000 m<sup>2</sup> Nutzfläche sowie
- ergänzende Nutzungen (z.Bsp. Handwerks- und Dienstleistungsbetriebe, Büroflächen, Lager).

Die Erschließung des SO-Bereiches soll wie bisher über die signalisierte Anbindung der Straße Auf dem Berge an die L 320 erfolgen.

Im Rahmen der verkehrstechnischen Untersuchung ist auf Basis aktuell erfasster Verkehrsdaten zu analysieren, ob und wenn welche Maßnahmen zur Sicherung einer leistungsgerechten Erschließung der Planbereiche des Bebauungsplanes Nr. 33.4 erforderlich sind.

Die Lage des Plangebietes ist in **Abbildung 1** dargestellt.



Abb. 1: Übersichtsplan/ B-Plan Nr. 72 (o.M. [1])

## 2. Analyseverkehrsbelastungen

Durch die Eröffnung des Globus Bau- und Gartenmarktes nördlich der L 320 im Rahmen des rechtskräftigen B-Planes Nr. 75 „Camp“ wurde eine Aktualisierung der vorhandenen Datenbasis der L 320 erforderlich.

Hierfür wurde am 26. August 2014 (Dienstag) nach den Sommerferien eine Verkehrszählung durchgeführt. An den Knotenpunkten

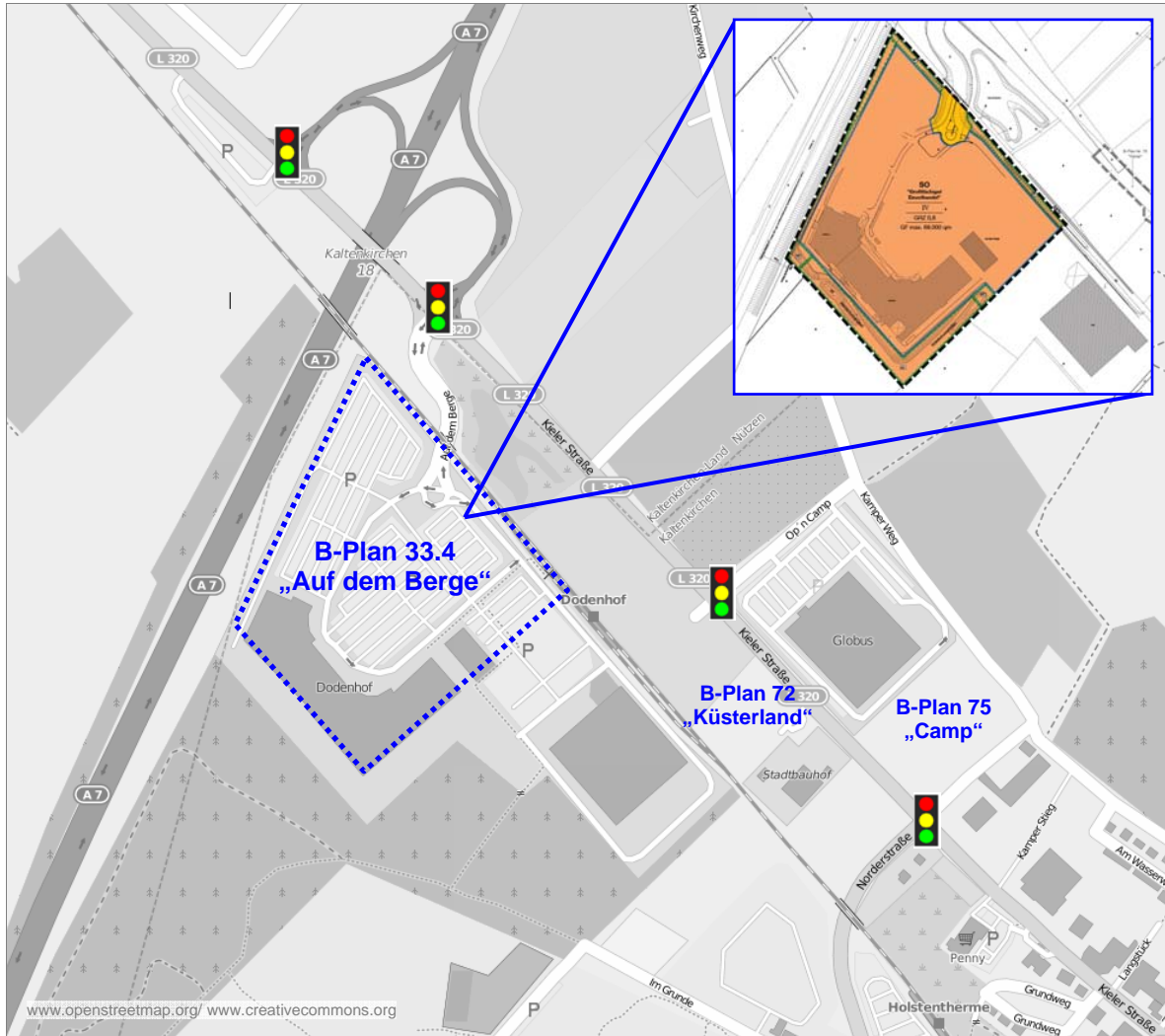
- A7-Rampe West/ L 320, Kieler Straße/ P+R,
- A7-Rampe Ost/ L 320, Kieler Straße/ Auf dem Berge und
- Op´n Camp/ L 320, Kieler Straße

wurden in den maßgebenden Hauptverkehrszeiten von 6<sup>00</sup> bis 10<sup>00</sup> und 15<sup>00</sup> bis 19<sup>00</sup> Uhr alle Fahrzeuge unterteilt nach Fahrzeugarten entsprechend ihrer Fahrtrichtung mittels Videotechnik in 15-Minuten-Intervallen erfasst.

Die Zählergebnisse sind im **Anhang** detailliert zusammengestellt.

Folgende durchschnittliche Tagesverkehrsbelastungen (DTV) 2014 wurden auf Basis einer Hochrechnung gemäß HBS [7] ermittelt (Querschnittswerte):

- L 320 nordwestlich LSA Dodenhof 13.310 Kfz/ Tag,
- L 320 nordwestlich LSA Op´n Camp 15.490 Kfz/ Tag,
- L 320 südwestlich LSA Op´n Camp 16.000 Kfz/ Tag,
- L 320 südwestlich LSA Kamper Weg 16.000 Kfz/ Tag,
- BAB-Rampe SO (von HH/ nach FL) 7.160 Kfz/ Tag,
- Auf dem Berge, südlich L 320 3.230 Kfz/ Tag sowie
- Op´n Camp, nördlich L 320 2.080 Kfz/ Tag.

Für den Kamper Weg kann nördlich der L 320 auf Basis der vorliegenden Daten aus 2007 eine Tagesverkehrsbelastung von 5.500 Kfz/ Tag angesetzt werden.

### 3. Prognoseverkehrsbelastungen

#### 3.1 allgemeine Verkehrsentwicklung

Aufgrund der zu erwartenden wirtschaftlichen Entwicklung, der weiteren Flexibilisierung der Arbeitswelt, der Auswirkungen der Benzinpreispolitik (Ölpreis) und ähnlicher Faktoren ist für den Prognosehorizont 2025/ 30 nicht von einem weiteren Anstieg des allgemeinen Verkehrsaufkommens auszugehen. Verfügbare Prognosegrundlagen weisen für die kommenden 15-20 Jahre eher einen Rückgang des allgemeinen motorisierten Individualverkehrs aus.

Zuwächse resultieren fast ausschließlich aus Siedlungsentwicklungen oder anderen Strukturveränderungen und werden separat berücksichtigt.

Zur Berücksichtigung von Unwägbarkeiten in der Entwicklungsbeurteilung wird dennoch ein allgemeiner Verkehrszuwachs von rd. 10 % bis zum Prognosehorizont 2025/ 30 verwendet. Dieser Verkehrsanstieg wird auch in den für die Bemessung von Verkehrsanlagen maßgebenden Hauptverkehrszeiten angenommen.

#### 3.2 Verkehrserzeugung B-Plan 33.4 „Auf dem Berge“

Im rechtskräftig ausgewiesenen Sondergebiet „Auf dem Berge“ ist eine Verkaufsfläche von 48.900 m<sup>2</sup> vorhanden, die sich aus Handelsflächen für Möbel, Bekleidung, Sport- und Freizeit und Spielwaren zusammensetzen. Hinzu kommen ca. 2.400 m<sup>2</sup> Nutzflächen für Gastronomieeinrichtungen.

Im Rahmen der 4. Änderung des Bebauungsplanes Nr. 33 ist eine mögliche Erweiterung der Verkaufsflächen auf insgesamt maximal 56.200 m<sup>2</sup> zulässig.

Die zu erwartenden Mehrverkehre aus der Flächenerweiterung können auf Basis der vorhandenen Verkehre berechnet werden, wobei in Anlehnung an [5] und [6] der nicht lineare Anstieg von Kundenverkehren in Bezug auf den Zuwachs an Verkaufsflächen berücksichtigt wird.

Aus der geplanten Erweiterung des Sondergebietes um etwa 6.600 m<sup>2</sup> VK zzgl. zugehöriger Gastronomie- und Serviceflächen ergibt sich insgesamt ein rechnerischer Zusatzverkehr von ca. 800 Kfz/ Tag im Querschnitt. Hierin sind ca. 10 zusätzliche Lieferverkehrsfahrten pro Tag enthalten.

In der maßgebenden Hauptverkehrszeit (bei Handelsobjekten die Nachmittagsspitze) sind an der direkten Anbindung ca. 35 Kfz/ h im Zu- und 45 Kfz/ h im Abfluss zusätzlich zu berücksichtigen.

### 3.3 Neuverkehre aus den angrenzenden Entwicklungsflächen

Im direkten Nahbereich des B-Planes Nr. 33.4 sind weitere Entwicklungen vorgesehen, für die z.T. bereits rechtskräftige Bebauungspläne vorliegen bzw. Bebauungspläne in Aufstellung sind.

Zur Absicherung der verkehrlichen Beurteilung werden in die Betrachtung die Neuverkehre aus folgenden Bebauungsplänen einbezogen:

- Gewerbeflächen aus B-Plan Nr. 75 „Camp“ Kaltenkirchen [2],
- B-Plan Nr. 4 Gemeinde Nützen [2] sowie
- B-Plan Nr. 72 „Küsterland“ Kaltenkirchen [3].

Die Überprüfung der Leistungsfähigkeit erfolgt also für die Gesamtprognosespitzenstunde unter Berücksichtigung aller im Umfeld angestrebten Entwicklungen und nicht separat ausschließlich für die aus dem B-Plan 33.4 zu erwartenden Neuverkehre.

### 3.4 Verkehrsverteilung

Die Verteilung der aus der Erweiterung der SO-Flächen „Auf dem Berge“ südlich der L 320 zu erwartenden Neuverkehre erfolgt analog zu den erfassten Bestandsverkehren (s.a. Anhang):

- rd. 40 % in/ aus Richtung L 320, Kaltenkirchen,
- rd. 20 % in/ rd. 30 % aus Richtung BAB-Ostrampe sowie
- rd. 40% in/ rd. 30 % aus Richtung L 302 West, BAB-Ostrampe Osten.

Die Verteilung der aus den zusätzlich zu berücksichtigenden rechtskräftigen bzw. in Aufstellung befindlichen B-Plänen des direkten Umfeldes resultierenden Neuverkehre wird aus [2] bzw. [3] übernommen.

## 4. Daten für die lärmtechnische Untersuchung

Auf Basis der vorliegenden Verkehrsdaten sowie der erarbeiteten Verkehrsprognose für das Plangebiet wurden die für die lärmtechnische Untersuchung erforderlichen verkehrlichen Eingangsdaten ermittelt. Diese sind für die einzubeziehenden Straßenabschnitte in der folgenden Übersicht zusammengestellt.

Querschnitt/ Lage * Annahme auf Basis Daten 2007	Analyse 2014					
	DTV		6-22 Uhr		22-6 Uhr	
	Kfz/ 24 h	SV %	Kfz/16 h	SV %	Kfz/ 8 h	SV %
L 320 nordwestlich LSA Dodenhof	13.310	8,9%	12.245	9,2%	1.065	4,4%
L 320 nordwestlich LSA Op´n Camp	15.490	7,4%	14.251	7,7%	1.239	3,7%
L 320 südwestlich LSA Op´n Camp	16.000	7,4%	14.720	7,7%	1.280	3,7%
L 320 südwestlich LSA Kamper Weg	16.000	7,4%	14.720	7,7%	1.280	3,7%
BAB-Rampe SO (von HH/ nach FL)	7.160	10,6%	6.587	11,1%	573	5,3%
Auf dem Berge	3.230	5,6%	2.972	5,8%	258	2,8%
Op´n Camp nördlich LSA	2.080	4,0%	1.914	4,2%	166	2,0%
Kamper Weg nördlich L 320*	5.500	7,3%	5.060	7,6%	440	3,6%



Querschnitt/ Lage (rechnerische Daten, verkehrstechnische Rundung nur auf 10-er!)	Nullprognose 2025/ 30					
	DTV		6-22 Uhr		22-6 Uhr	
	Kfz/ 24 h	SV %	Kfz/16 h	SV %	Kfz/ 8 h	SV %
L 320 nordwestlich LSA Dodenhof	13.710	8,7%	12.613	9,1%	1.097	4,3%
L 320 nordwestlich LSA Op´n Camp	15.950	7,2%	14.674	7,5%	1.276	3,6%
L 320 südwestlich LSA Op´n Camp	16.480	7,3%	15.162	7,6%	1.318	3,6%
L 320 südwestlich LSA Kamper Weg	16.480	7,3%	15.162	7,6%	1.318	3,6%
BAB-Rampe SO (von HH/ nach FL)	7.370	10,4%	6.780	10,9%	590	5,2%
Auf dem Berge	3.330	5,5%	3.064	5,7%	266	2,7%
Op´n Camp nördlich LSA	2.140	3,9%	1.969	4,1%	171	2,0%
Kamper Weg nördlich L 320	5.670	7,1%	5.216	7,4%	454	3,6%
Querschnitt/ Lage (rechnerische Daten, ohne verkehrstechnische Rundung!)	B-Pläne Nr. 75 GE, Nr. 4 Nützen [2], Nr. 72 [3]					
	DTV		6-22 Uhr		22-6 Uhr	
	Kfz/ 24 h	SV %	Kfz/16 h	SV %	Kfz/ 8 h	SV %
L 320 nordwestlich LSA Dodenhof	975	4,9%	927	4,9%	49	5,9%
L 320 nordwestlich LSA Op´n Camp	2.121	15,9%	2.015	15,7%	106	19,1%
L 320 südwestlich LSA Op´n Camp	1.604	10,5%	1.524	10,4%	80	12,6%
L 320 südwestlich LSA Kamper Weg	1.461	9,9%	1.388	9,8%	73	11,9%
BAB-Rampe SO (von HH/ nach FL)	561	17,2%	533	17,0%	28	20,6%
Kamper Weg nördlich L 320	652	9,2%	619	9,1%	33	11,0%
Querschnitt/ Lage (rechnerische Daten, ohne verkehrstechnische Rundung!)	Verkehrserzeugung B-Plan Nr. 33.4					
	DTV		6-22 Uhr		22-6 Uhr	
	Kfz/ 24 h	SV %	Kfz/16 h	SV %	Kfz/ 8 h	SV %
L 320 nordwestlich LSA Dodenhof	276	3,4%	262	3,4%	14	4,1%
L 320 nordwestlich LSA Op´n Camp	308	1,1%	293	1,1%	15	1,3%
L 320 südwestlich LSA Op´n Camp	308	1,1%	293	1,1%	15	1,3%
L 320 südwestlich LSA Kamper Weg	308	1,1%	293	1,1%	15	1,3%
BAB-Rampe SO (von HH/ nach FL)	200	4,7%	190	4,6%	10	5,6%
Auf dem Berge	784	2,8%	745	2,8%	39	3,4%
Querschnitt/ Lage (rechnerische Daten, ohne verkehrstechnische Rundung!)	Gesamtprognose mit allen B-Plänen					
	DTV		6-22 Uhr		22-6 Uhr	
	Kfz/ 24 h	SV %	Kfz/16 h	SV %	Kfz/ 8 h	SV %
L 320 nordwestlich LSA Dodenhof	14.961	8,3%	13.802	8,7%	1.159	4,4%
L 320 nordwestlich LSA Op´n Camp	18.379	8,1%	16.981	8,4%	1.397	4,8%
L 320 südwestlich LSA Op´n Camp	18.392	7,5%	16.978	7,7%	1.414	4,1%
L 320 südwestlich LSA Kamper Weg	18.250	7,4%	16.843	7,7%	1.407	4,0%
BAB-Rampe SO (von HH/ nach FL)	8.131	10,8%	7.504	11,2%	628	5,9%
Auf dem Berge	4.114	5,0%	3.808	5,2%	306	2,8%
Op´n Camp nördlich LSA	3.448	12,2%	3.211	12,3%	237	9,9%
Op´n Camp nördlich Anbindung Globus	1.308	25,7%	1.243	25,4%	65	30,8%
Op´n Camp südlich L 320	1.622	5,3%	1.541	5,2%	81	6,4%
Kamper Weg nördlich L 320	6.322	7,3%	5.836	7,6%	486	4,1%



## 5. Leistungsfähigkeitsnachweis

Die Berechnung der Auswirkungen des Plangebietes auf die verkehrstechnische Leistungsfähigkeit an der Anbindung an die L 320 erfolgt auf Basis der für das angrenzende Straßennetz ermittelten Gesamtprognoseverkehrsbelastungen auf Basis des HBS [7] sowie der RiLSA [8] mit dem Programm LISA+ (Programm für die Bemessung von Lichtsignalanlagen, Schlothauer+Wauer, Berlin).

Bearbeitungsgrundlage bilden die aktuell von der Firma Siemens erstellten Aufschaltunterlagen für die Knotenpunkte im Zuge der L 320 [4].

Die Berechnungsergebnisse sind für den Knotenpunkt BAB 7-Ostrampe/ L 320/ Auf dem Berge in den **Anlagen** detailliert zusammengestellt. Für die weiter entfernten Knotenpunkte erübrigt sich der detaillierte Nachweis, da die durch den Bebauungsplan Nr. 33.4 zu erwartenden Neuverkehre deutlich unterhalb der täglichen Schwankungen des allgemeinen Verkehrsaufkommens liegen.

Die anzuwendenden Grenzwerte der mittleren Wartezeit [sec] sowie die zugehörigen Qualitätsstufen für signalisierte Knotenpunkte sind in der folgenden Übersicht zusammengestellt [7]. In den maßgebenden Hauptverkehrszeiten ist die Verkehrsqualität D anzustreben.

A	Die Mehrzahl der Verkehrsteilnehmer kann ungehindert den Knotenpunkt passieren. Die <u>Wartezeiten sind sehr kurz</u> .	$\leq 20$
B	Alle während der Sperrzeit ankommenden Verkehrsteilnehmer können in der nachfolgenden Freigabezeit weiterfahren oder -gehen. Die <u>Wartezeiten sind kurz</u> .	$\leq 35$
C	Nahezu alle während der Sperrzeit ankommenden Verkehrsteilnehmer können in der nachfolgenden Freigabezeit weiterfahren oder -gehen. Die <u>Wartezeiten sind spürbar</u> . Beim Kfz-Verkehr tritt im Mittel nur geringer Stau am Ende der Freigabezeit auf. Der <u>Verkehrszustand ist stabil</u> .	$\leq 50$
D	Im Kfz-Verkehr ist ständiger Reststau vorhanden. Die Wartezeiten für alle Verkehrsteilnehmer sind beträchtlich. Der <u>Verkehrszustand ist noch stabil</u> .	$\leq 70$
E	Die Verkehrsteilnehmer stehen in erheblicher Konkurrenz zueinander. Im Kfz-Verkehr stellt sich ein allmählich wachsender Stau ein. Die Wartezeiten sind sehr lang. Die <u>Kapazität wird erreicht</u> .	$\leq 100$
F	Die Nachfrage ist größer als die Kapazität. Die Fahrzeuge müssen bis zu ihrer Abfertigung mehrfach vorrücken. Die Wartezeiten sind extrem lang. Die <u>Anlage ist überlastet</u> .	$>100$

## 5.1 Knotenpunkt BAB 7-Ostrampe/ L 320/ B-Plan 33.4 „Auf dem Berge“

Die Kreuzung BAB 7 Ostrampe/ L 320/ Auf dem Berge, B-Plan 33.4 ist bereits im Bestand signalisiert.

Die Veränderung der Auslastung der vorhandenen Signalschaltung aufgrund der angestrebten Entwicklungen wird auf Basis des für die nachmittäglichen Hauptverkehrszeiten von Siemens vorgegebenen Festzeitprogrammes [4] aufgezeigt. Die real vorhandene verkehrsabhängige Steuerung ist im Vergleich zum Festzeitprogramm leistungsfähiger, so dass sich real ein günstigerer Verkehrsablauf einstellen wird.

Die detaillierten Berechnungsgrundlagen und -ergebnisse sind in den Anlagen detailliert dargestellt. Die vorhandene Knotenstruktur und die Signalgeberzuordnung werden in **Abbildung 2** veranschaulicht. Eine Veränderung ist nicht vorgesehen.



Abb. 2: Knotenpunktstruktur/ Signalgeberbezeichnung BAB 7 Ostrampe/ L 320/ B-Plan 33.4

Im Bestand (Analyse 2014) ist der Knotenpunkt BAB 7-Ostrampe/ L 320/ Auf dem Berge in der maßgebenden Hauptverkehrszeit gemäß [7] in die Verkehrsqualität C („spürbare Wartezeiten, stabiler Verkehrszustand“) einzustufen.

Unter Berücksichtigung aller im Umfeld geplanten Entwicklungen inkl. B-Plan 33.4 erreicht der signalgeregelt Knotenpunkt in der maßgebenden Hauptverkehrszeit im Prognosehorizont 2025/ 30 die Verkehrsqualität D („Verkehrszustand ist noch stabil“). Dies betrifft lediglich den aus der Straße Auf dem Berge ausfahrenden Verkehr in Richtung BAB-Ostrampe/ Kaltenkirchen. Alle anderen Verkehrsströme verbleiben trotz Mehrbelastung analog zum Analysezustand in den Qualitätsstufen B („Wartezeiten sind kurz.“) bzw. C.

## 6. Resümee

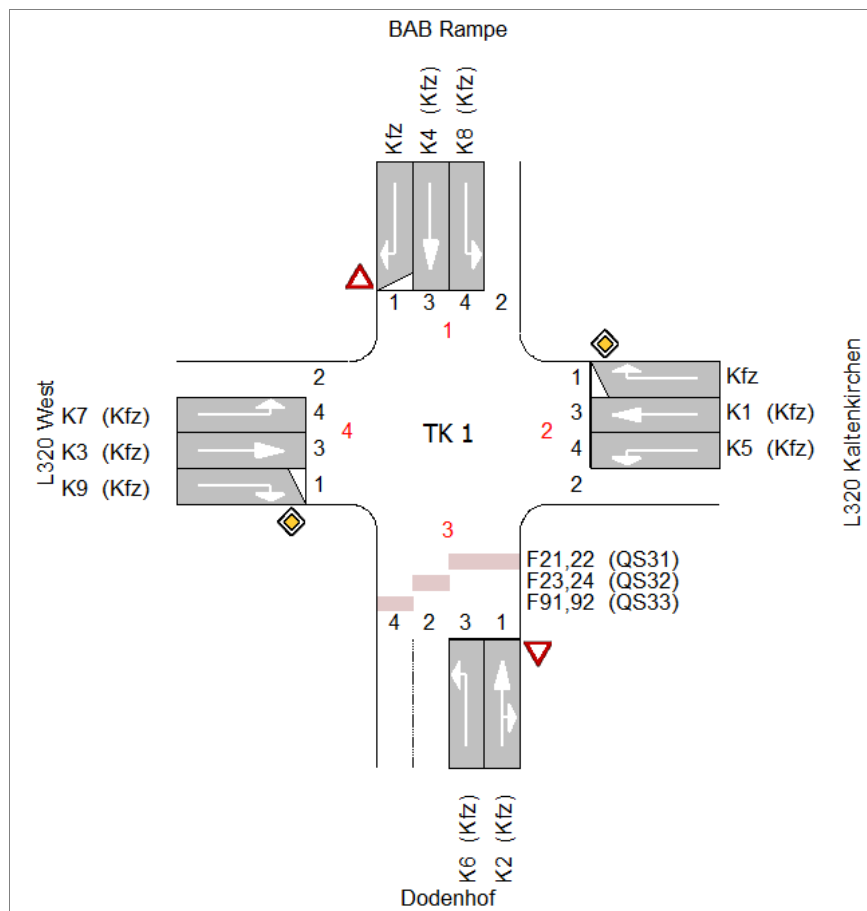
Die vorliegende Untersuchung analysiert die aus dem Bauungsplan Nr. 33, 4. Änderung „Auf dem Berge“ der Stadt Kaltenkirchen zu erwartenden verkehrlichen Auswirkungen. Die zur leistungsgerechten Abwicklung der künftigen Verkehre erforderlichen Maßnahmen werden ermittelt.

Basis sind aktuelle Verkehrsdaten, die nach Eröffnung des Globus-Baumarktes erhoben wurden.

Neben der Verkehrserzeugung der im Sondergebiet „großflächiger Einzelhandel“ geplanten zusätzlichen Verkaufsflächen wurden bei der verkehrstechnischen Betrachtung der künftig zu erwartenden Verkehrsabwicklung auch die im unmittelbaren Umfeld angestrebten Entwicklungen mit einbezogen, um eine ganzheitliche Beurteilung sicherzustellen.

Der bereits im Bestand signalisierte Knotenpunkt BAB 7, Rampe Ost/ L 320/ Auf dem Berge kann ohne Um-/ Ausbauten auch die aus den Gebietsentwicklungen insgesamt resultierenden Neuverkehre mit abwickeln. Eine Beeinträchtigung der Koordinierung der Signalanlagen im Zuge der L 320 ist nicht zu erwarten.

Bei alleiniger Betrachtung der durch den B-Plan 33.4 erzeugten Neuverkehre sind Auswirkungen auf die Verkehrsabwicklung überhaupt nicht nachweisbar.

Oststeinbek, 18.12.2014

ppa. 

## Literaturverzeichnis:

- [1] Architektur + Stadtplanung Hamburg  
B-Plan Nr. 33, 4. Änderung „Auf dem Berge“ der Stadt Kaltenkirchen, Vorentwurf,  
Stand 19.08.2014
- [2] M+O Ingenieurgesellschaft mbH  
B-Plan 75 „Camp“ der Stadt Kaltenkirchen, Verkehrsuntersuchung,  
Stand 14.02.2013
- [3] M+O Ingenieurgesellschaft mbH  
B-Plan 72 „Küsterland“ der Stadt Kaltenkirchen, Verkehrsuntersuchung,  
Stand 18.12.2014
- [4] Siemens AG Hamburg,  
Verkehrstechnische Unterlagen für die Koordinierung L 320 KN1-KN4 und der Neu-  
anlage KN4 L 320/ Ecke Globus, Stand 09.05.2014
- [5] Forschungsgesellschaft für Straßen- und Verkehrswesen e.V., Köln  
Hinweise zur Schätzung des Verkehrsaufkommens von Gebietstypen, Ausgabe  
2006
- [6] Dr.-Ing. Dietmar Bosserhoff, Hessisches Landesamt für Straßen- und Verkehrswe-  
sen, Integration von Verkehrsplanung und räumlicher Planung, Wiesbaden 2000
- [7] Forschungsgesellschaft für Straßen- und Verkehrswesen e.V., Köln,  
HBS Handbuch für die Bemessung von Straßenverkehrsanlagen, 2001/ 2009
- [8] Forschungsgesellschaft für Straßen- und Verkehrswesen e.V., Köln,  
RiLSA Richtlinie für Lichtsignalanlagen, 2010

## Abkürzungsverzeichnis:

### LISA +

Zuf.	Zufahrt	[-]
Fstr.Nr	Fahstreifen-Nummer	[-]
Symbol	Fahstreifen-Symbol	[-]
Sgr	Signalgruppen	[-]
$t_f$	Freigabezeit	[s]
SV	Schwerverkehrsanteil	[%]
$q_{S, st}$	Sättigungsverkehrsstärke unter Standardbedingungen	[Fz/h]
Faktor	Angleichungsfaktor	[-]
Bez.	Bezeichnung der Einflussgröße	[-]
$q_s$	Sättigungsverkehrsstärke unter konkreten Bedingungen	[Fz/h]
$f_1$	Einflussgröße 1	[-]
$f_2$	Einflussgröße 2	[-]
$f_3$	Einflussgröße 3	[-]
$q$	Verkehrsstärke	[Fz/h]
C	Kapazität des Fahstreifens	[Fz/h]
g	Sättigungsgrad	[-]
$N_{GE}$	Mittlere Anzahl gestauter Fahrzeuge bei Grünende	[Fz]
$N_{GE}$	Mittlere Staulänge bei Grünende	[m]
$n_H$	Anzahl der haltenden Fahrzeuge pro Umlauf	[Fz]
r	Maximale Anzahl von Vorrückvorgängen	[-]
S	Statistische Sicherheit	[%]
$N_{RE}$	Maximale Anzahl der gestauten Fahrzeuge bei Rotende	[Fz]
$N_{RE}$	Maximale Staulänge bei Rotende	[m]
w	Mittlere Wartezeit	[s]
QSV	Qualitätsstufe des Verkehrsablaufs	[-]
T	Untersuchungszeitraum	[s]

**Bebauungsplan Nr. 33.4**  
**„Auf dem Berge“**  
**Kaltenkirchen**

Verkehrstechnische Untersuchung  
**A N L A G E N**

für die  
**Stadt Kaltenkirchen**  
Bau- und Planungsabteilung  
Holstenstraße 14  
24568 Kaltenkirchen

Projektnummer: **14-298**  
Stand: **18. Dezember 2014**

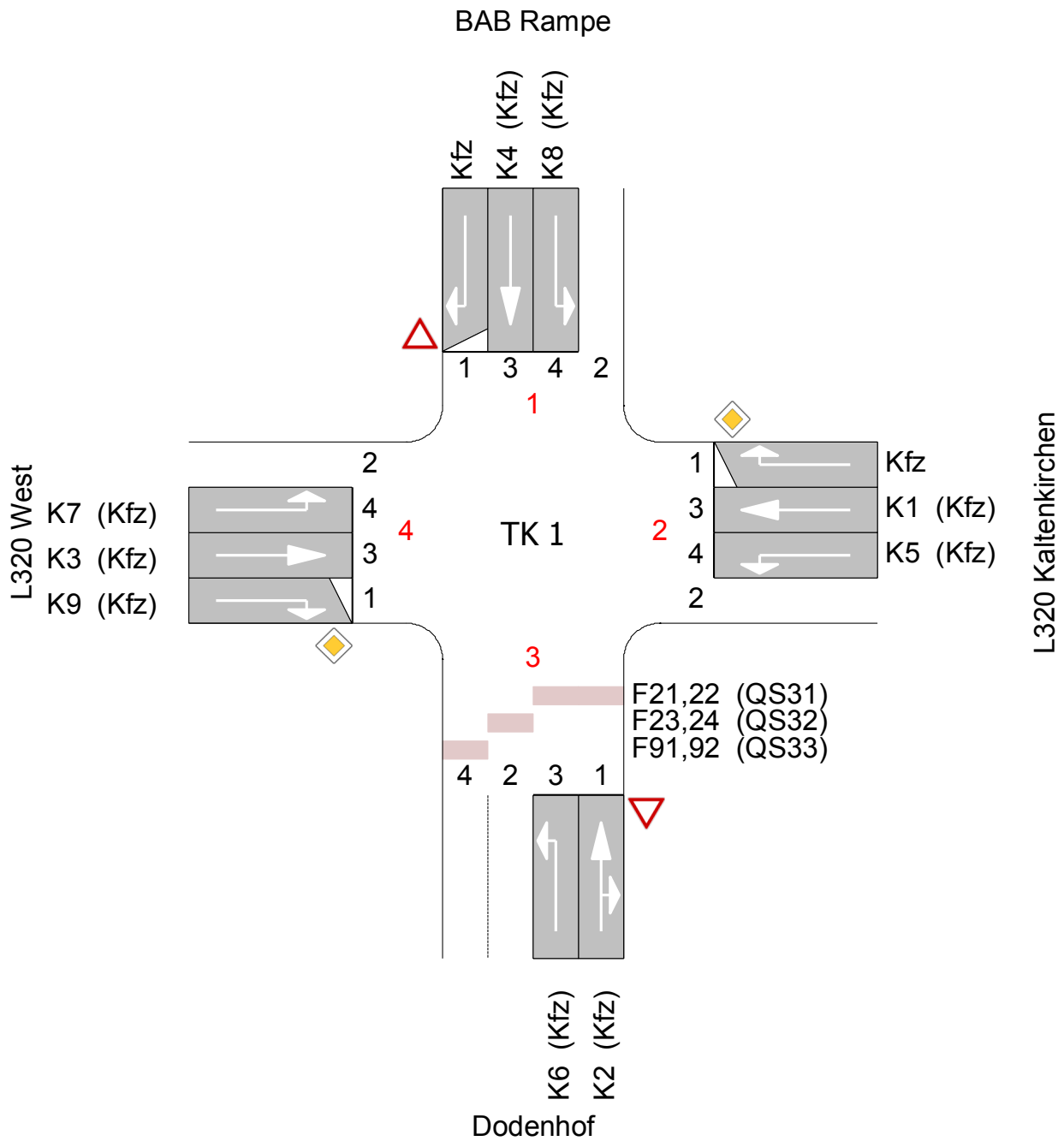

Projekt	B-Plan 33.4 Kaltenkirchen				
Knoten	Kaltenkirchen - 0 - A7 AS Ost/ L320/ Dodenhof				
Auftr.-Nr.	11-404	Variante	Siemens 2014	Datum	17.12.2014
Bearbeiter	Eichholz	Signum		Blatt	



Analyse 2014

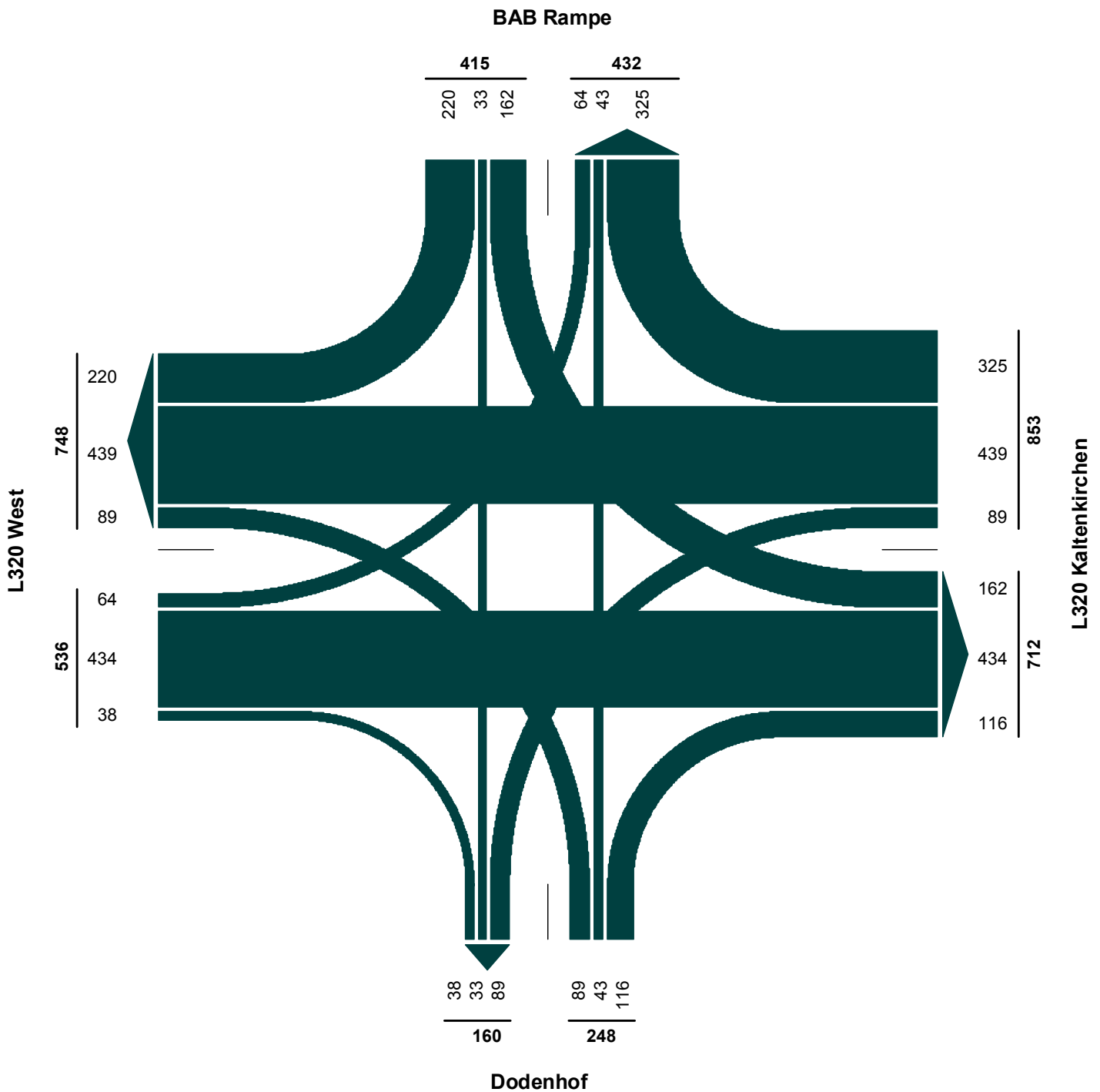

Maßstab



Projekt	B-Plan 33.4 Kaltenkirchen				
Knoten	Kaltenkirchen - 0 - A7 AS Ost/ L320/ Dodenhof				
Auftr.-Nr.	11-404	Variante	Siemens 2014	Datum	17.12.2014
Bearbeiter	Eichholz	Signum		Blatt	

### SZP 3 Analyse

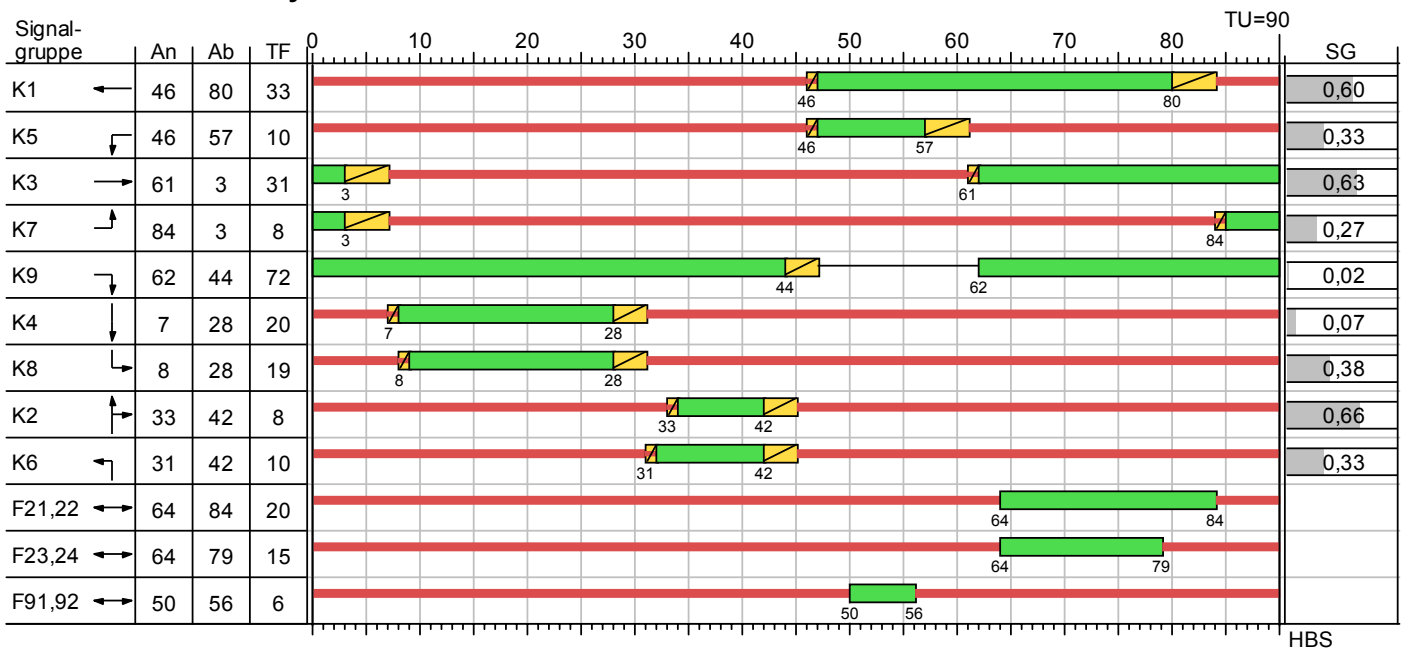

Bestand Siemens

Projekt	B-Plan 33.4 Kaltenkirchen				
Knoten	Kaltenkirchen - 0 - A7 AS Ost/ L320/ Dodenhof				
Auftr.-Nr.	11-404	Variante	Siemens 2014	Datum	17.12.2014
Bearbeiter	Eichholz	Signum		Blatt	

## Analyse 2014, SZP 3 Analyse

Zuf	Fstr.Nr.	Symbol	SGR	t <sub>F</sub> [s]	q [Fz/h]	q <sub>S</sub> [Fz/h]	C [Fz/h]	g	N <sub>GE</sub> [Fz]	N <sub>GE</sub> [m]	n <sub>H</sub> [Fz]	r	S [%]	N <sub>RE</sub> [Fz]	N <sub>RE</sub> [m]	w [s]	QSV	
1	1	←			220	3000												
	3	↓	K4	20	33	2000	444	0,07	0	0	1	0	90,0	2	12	27,68	B	
	4	↘	K8	19	162	2000	422	0,38	0	0	3	0	90,0	6	36	30,47	B	
2	1	↑			325	3000												
	3	←	K1	33	439	2000	733	0,60	0	0	9	0	90,0	11	66	23,13	B	
	4	↘	K5	10	89	2400	267	0,33	0	0	2	0	90,0	4	24	36,92	C	
3	3	↖	K6	10	89	2400	267	0,33	0	0	2	0	90,0	4	24	36,92	C	
	1	↗	K2	8	159	2700	240	0,66	0	0	4	0	90,0	7	42	42,31	C	
4	4	↗	K7	8	64	2700	240	0,27	0	0	1	0	90,0	3	18	38,26	C	
	3	→	K3	31	434	2000	689	0,63	0	0	9	0	90,0	11	66	24,70	B	
	1	↘	K9	72	38	2000	1600	0,02	0	0	0	0	90,0	1	6	1,83	A	
Knotenpunktssummen:					2052		4902											
Gewichtete Mittelwerte:								0,52									28,23	
				TU = 90 s T = 3600 s														

Tabelle in Anlehnung an Formblatt 3a) HBS 2001 Kapitel 6 Knotenpunkte mit Lichtsignalanlage

Zuf	Zufahrt	[-]
Fstr.Nr.	Fahrstreifen-Nummer	[-]
Symbol	Fahrstreifen-Symbol	[-]
SGR	Signalgruppe	[-]
t <sub>F</sub>	Freigabezeit	[s]
q	Belastung	[Fz/h]
q <sub>S</sub>	Sättigungsbelastung unter konkreten Bedingungen	[Fz/h]
C	Kapazität des Fahrstreifens	[Fz/h]
g	Sättigungsgrad	[-]
N <sub>GE</sub>	Mittlere Anzahl der gestauten Fahrzeuge bei Grünende	[Fz]
N <sub>GE</sub>	Mittlere Staulänge bei Grünende	[m]
n <sub>H</sub>	Anzahl der haltenden Fahrzeuge pro Umlauf	[Fz]
r	Maximale Anzahl von Vorrückvorgängen	[-]
S	Statistische Sicherheit	[%]
N <sub>RE</sub>	Maximale Anzahl der gestauten Fahrzeuge bei Rotende	[Fz]
N <sub>RE</sub>	Maximale Staulänge bei Rotende	[m]
w	Mittlere Wartezeit	[s]
QSV	Qualitätsstufe des Verkehrsablaufs	[-]
TU	Umlaufzeit	[s]
T	Untersuchungszeitraum	[s]

Projekt	B-Plan 33.4 Kaltenkirchen				
Knoten	Kaltenkirchen - 0 - A7 AS Ost/ L320/ Dodenhof				
Auftr.-Nr.	11-404	Variante	Siemens 2014	Datum	17.12.2014
Bearbeiter	Eichholz	Signum		Blatt	

## Gesamtprognose

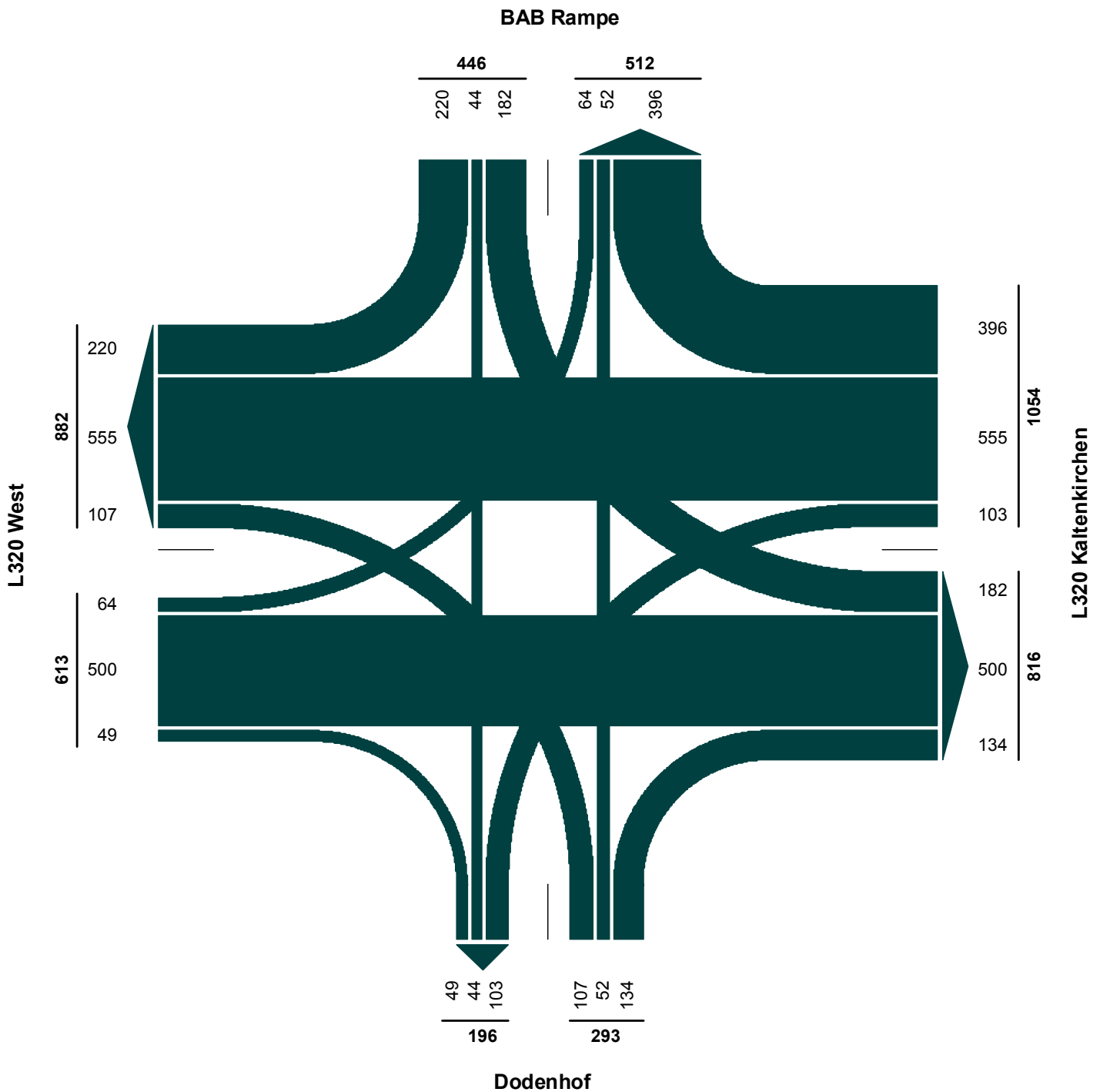

Maßstab

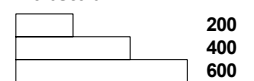

Projekt	B-Plan 33.4 Kaltenkirchen				
Knoten	Kaltenkirchen - 0 - A7 AS Ost/ L320/ Dodenhof				
Auftr.-Nr.	11-404	Variante	Siemens 2014	Datum	17.12.2014
Bearbeiter	Eichholz	Signum		Blatt	

### SZP 3 Prognose

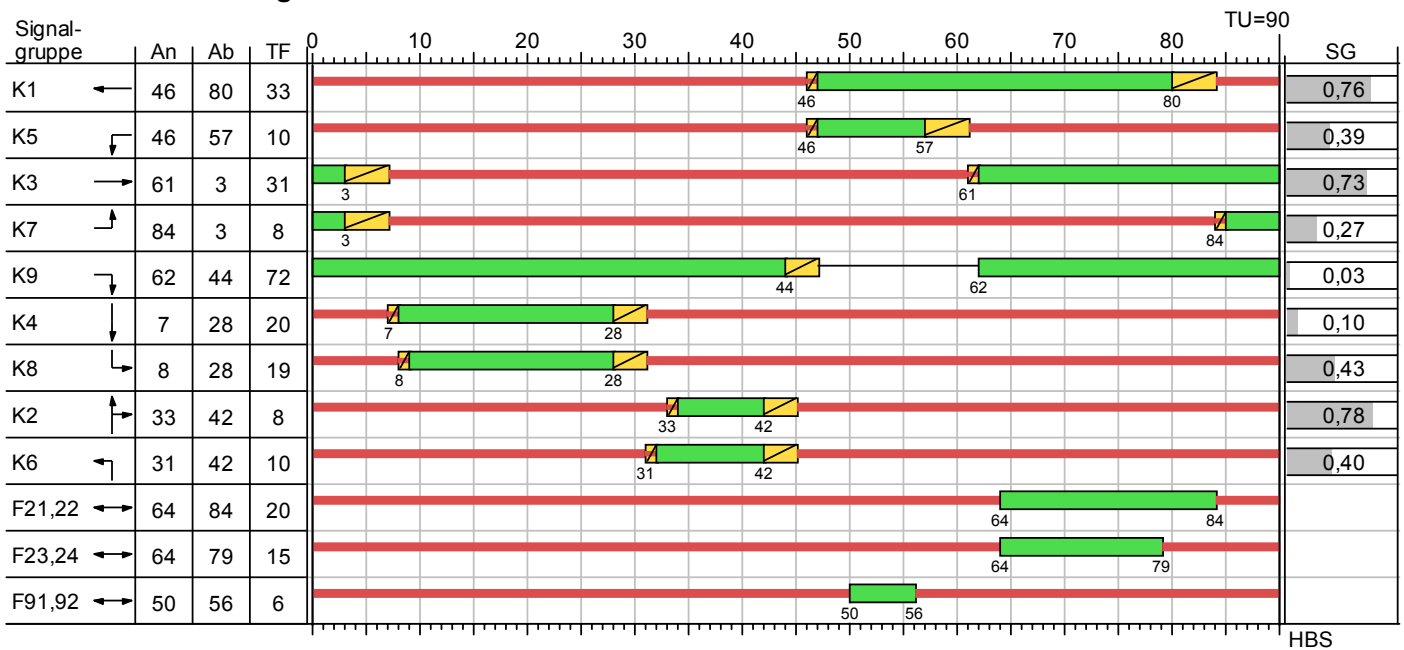

Projekt	B-Plan 33.4 Kaltenkirchen				
Knoten	Kaltenkirchen - 0 - A7 AS Ost/ L320/ Dodenhof				
Auftr.-Nr.	11-404	Variante	Siemens 2014	Datum	17.12.2014
Bearbeiter	Eichholz	Signum		Blatt	

## Gesamtprognose, SZP 3 Prognose

Zuf	Fstr.Nr.	Symbol	SGR	$t_F$ [s]	q [Fz/h]	$q_S$ [Fz/h]	C [Fz/h]	g	$N_{GE}$ [Fz]	$N_{GE}$ [m]	$n_H$ [Fz]	r	S [%]	$N_{RE}$ [Fz]	$N_{RE}$ [m]	w [s]	QSV
1	1	↙			220	3000											
	3	↓	K4	20	44	2000	444	0,10	0	0	1	0	90,0	2	12	27,83	B
	4	↘	K8	19	182	2000	422	0,43	0	0	4	0	90,0	6	36	30,81	B
2	1	↗			396	3000											
	3	←	K1	33	555	2000	733	0,76	1	6	13	0	90,0	14	84	30,95	B
	4	↘	K5	10	103	2400	267	0,39	0	0	2	0	90,0	4	24	37,15	C
3	3	↙	K6	10	107	2400	267	0,40	0	0	2	0	90,0	5	30	37,21	C
	1	↗	K2	8	186	2700	240	0,78	2	12	5	1	90,0	9	54	65,89	D
4	4	↗	K7	8	64	2700	240	0,27	0	0	1	0	90,0	3	18	38,26	C
	3	→	K3	31	500	2000	689	0,73	1	6	11	0	90,0	13	78	30,39	B
	1	↘	K9	72	49	2000	1600	0,03	0	0	0	0	90,0	1	6	1,85	A
Knotenpunktssummen:					2406		4902										
Gewichtete Mittelwerte:								0,62								34,53	
				TU = 90 s T = 3600 s													

Tabelle in Anlehnung an Formblatt 3a) HBS 2001 Kapitel 6 Knotenpunkte mit Lichtsignalanlage

Zuf	Zufahrt	[-]
Fstr.Nr.	Fahrstreifen-Nummer	[-]
Symbol	Fahrstreifen-Symbol	[-]
SGR	Signalgruppe	[-]
$t_F$	Freigabezeit	[s]
q	Belastung	[Fz/h]
$q_S$	Sättigungsbelastung unter konkreten Bedingungen	[Fz/h]
C	Kapazität des Fahrstreifens	[Fz/h]
g	Sättigungsgrad	[-]
$N_{GE}$	Mittlere Anzahl der gestauten Fahrzeuge bei Grünende	[Fz]
$N_{GE}$	Mittlere Staulänge bei Grünende	[m]
$n_H$	Anzahl der haltenden Fahrzeuge pro Umlauf	[Fz]
r	Maximale Anzahl von Vorrückvorgängen	[-]
S	Statistische Sicherheit	[%]
$N_{RE}$	Maximale Anzahl der gestauten Fahrzeuge bei Rotende	[Fz]
$N_{RE}$	Maximale Staulänge bei Rotende	[m]
w	Mittlere Wartezeit	[s]
QSV	Qualitätsstufe des Verkehrsablaufs	[-]
TU	Umlaufzeit	[s]
T	Untersuchungszeitraum	[s]

Projekt	B-Plan 33.4 Kaltenkirchen				
Knoten	Kaltenkirchen - 0 - A7 AS Ost/ L320/ Dodenhof				
Auftr.-Nr.	11-404	Variante	Siemens 2014	Datum	17.12.2014
Bearbeiter	Eichholz	Signum		Blatt	

**Bebauungsplan Nr. 33.4**  
**„Auf dem Berge“**  
**Kaltenkirchen**

Verkehrstechnische Untersuchung  
**A N H A N G**

für die  
**Stadt Kaltenkirchen**  
Bau- und Planungsabteilung  
Holstenstraße 14  
24568 Kaltenkirchen

Projektnummer: **14-298**  
Stand: **18. Dezember 2014**



Datum: Dienstag, 26. August 2014  
Zählzeit(en): 6-10 und 15-19 Uhr

Ort / Stadt: Kaltenkirchen

Knoten: A7 (von FL, nach HH)/ L 320, Kieler Straße/ P+R

Zufahrt 1 (Nord): A7 (von FL, nach HH)

Zufahrt 2: L 320, Kieler Straße SO

Zufahrt 3: P+R

Zufahrt 4: L 320, Kieler Straße NW

Besonderheiten:



für Richtungen und Zeiten, die nicht erhoben wurden, erfolgt kein Eintrag!

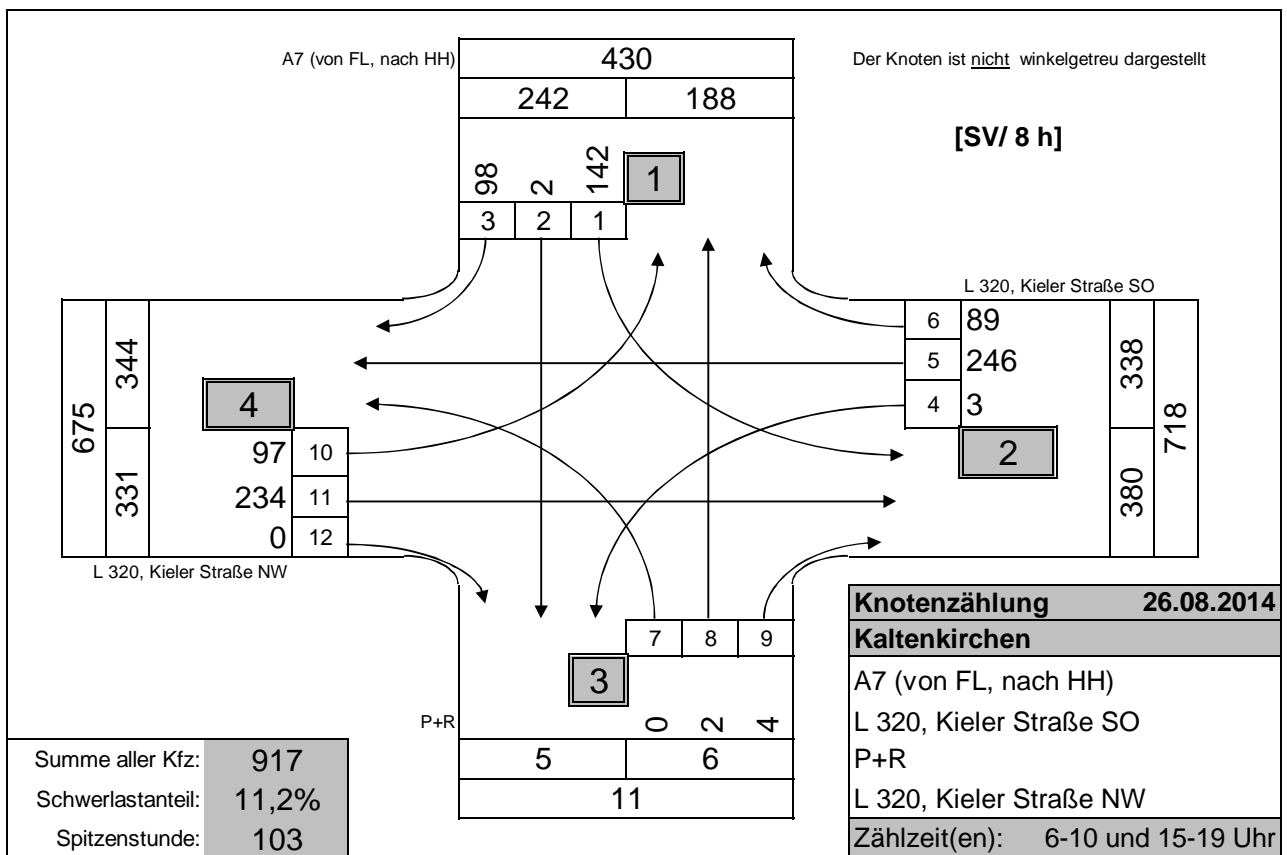
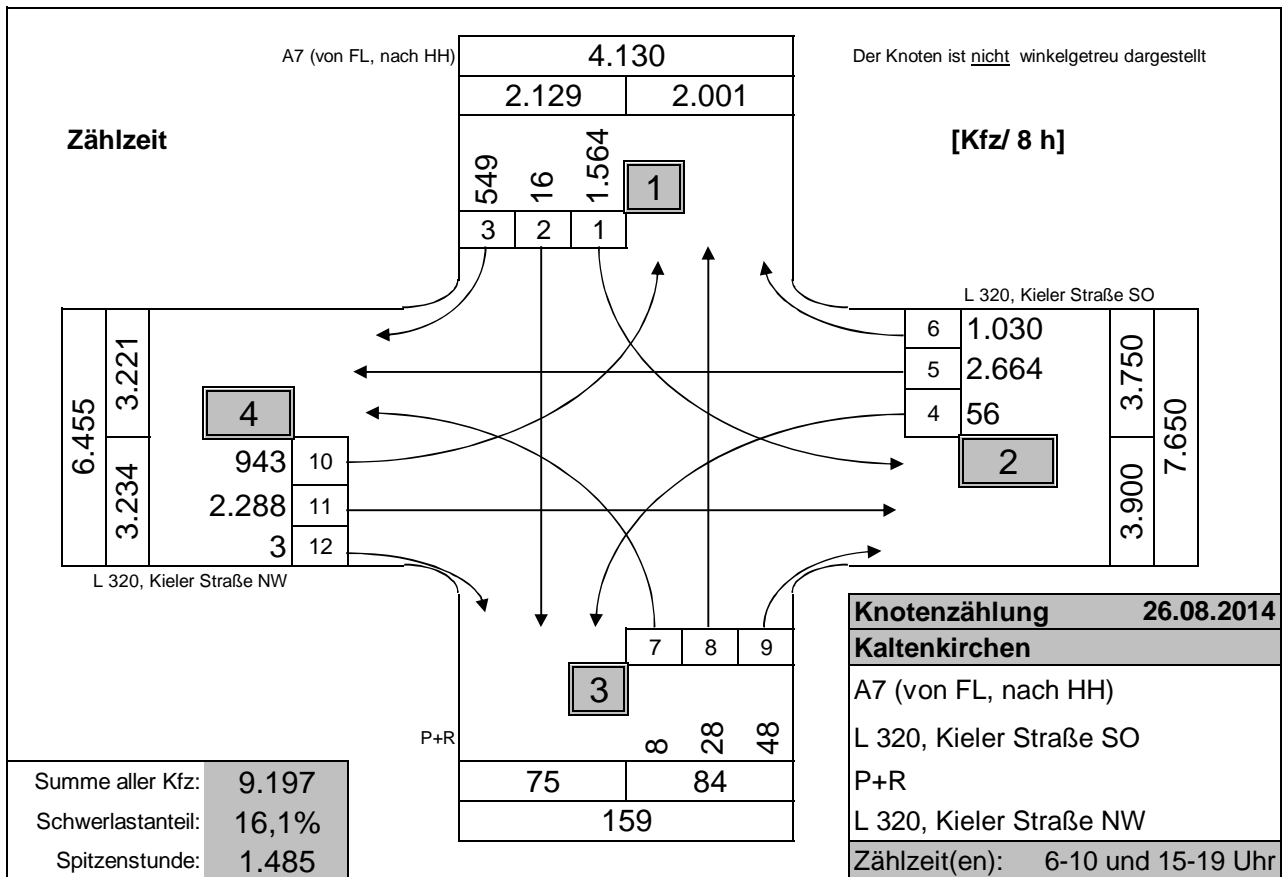

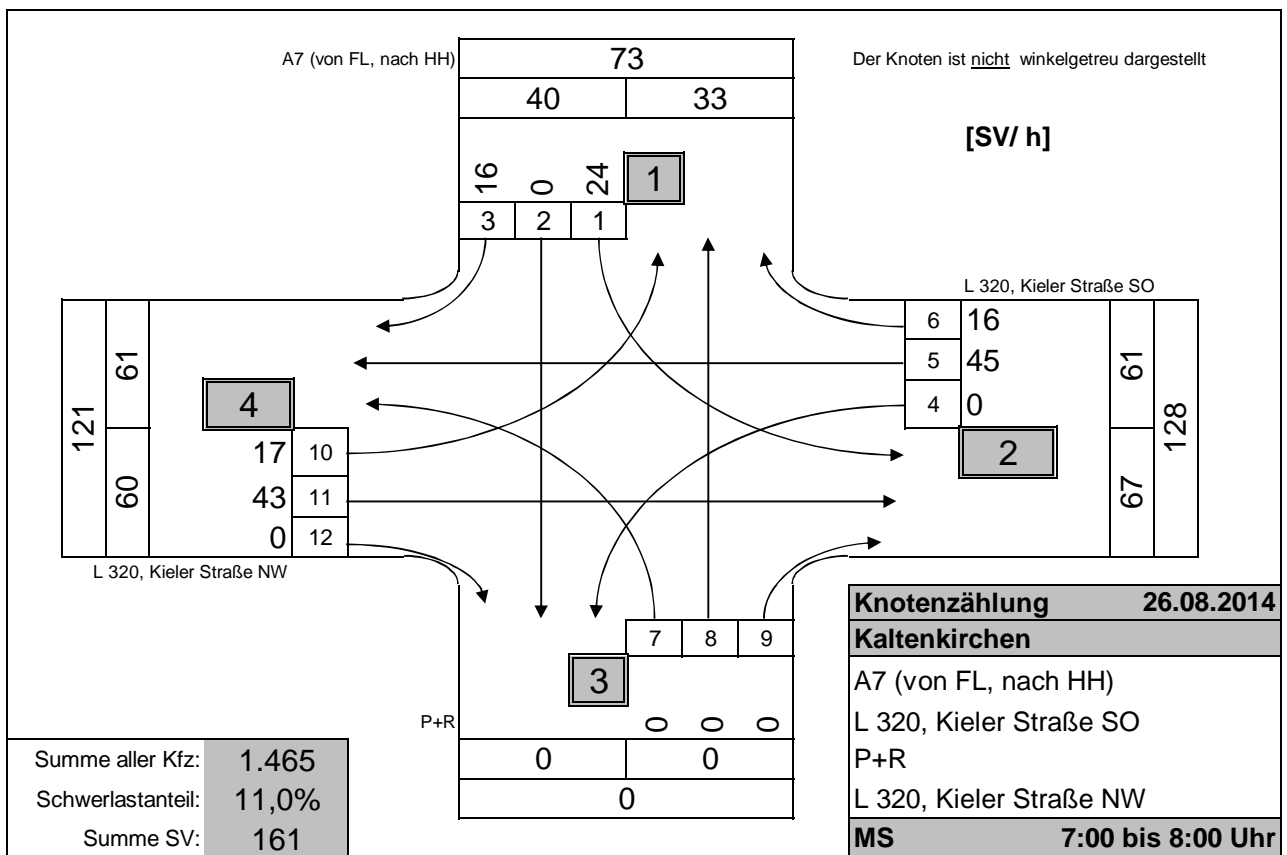
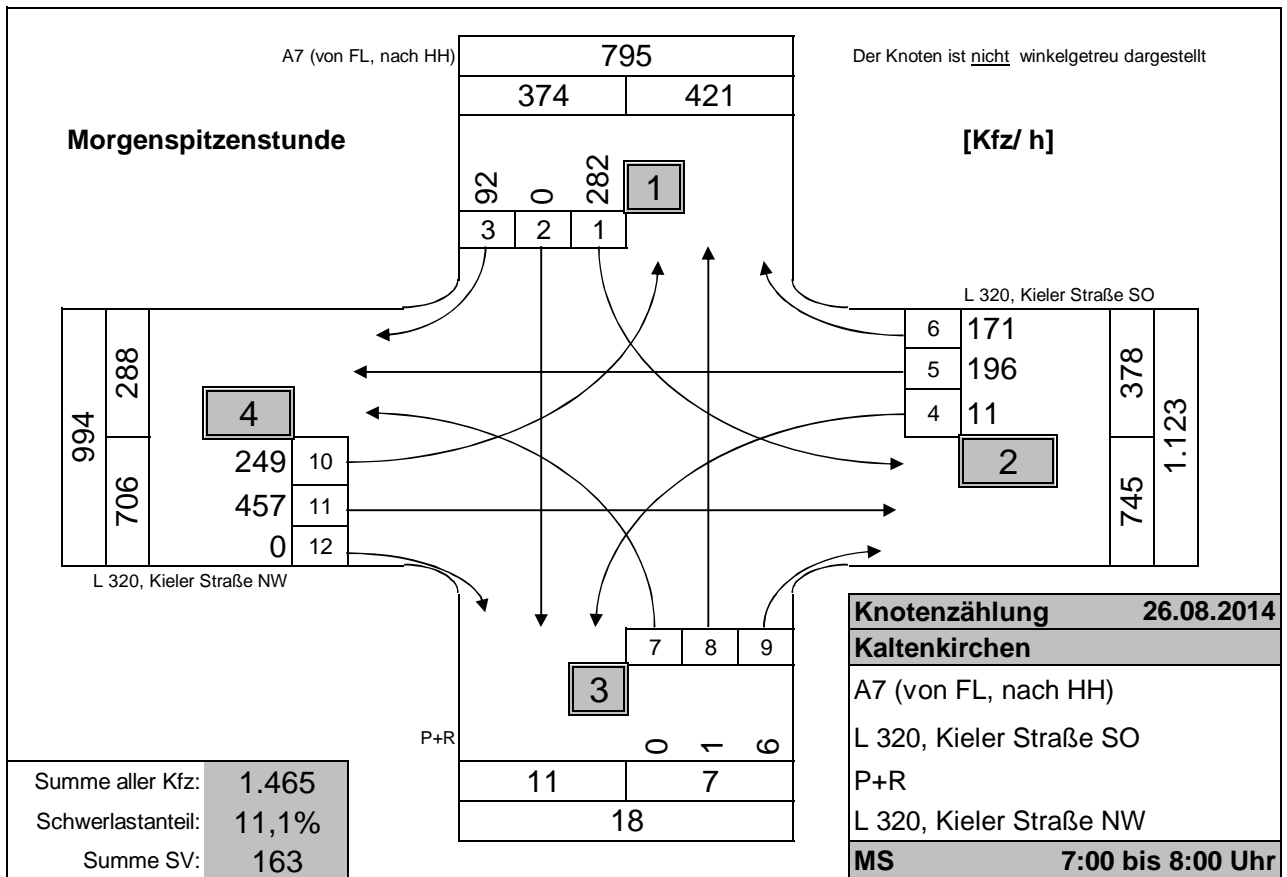

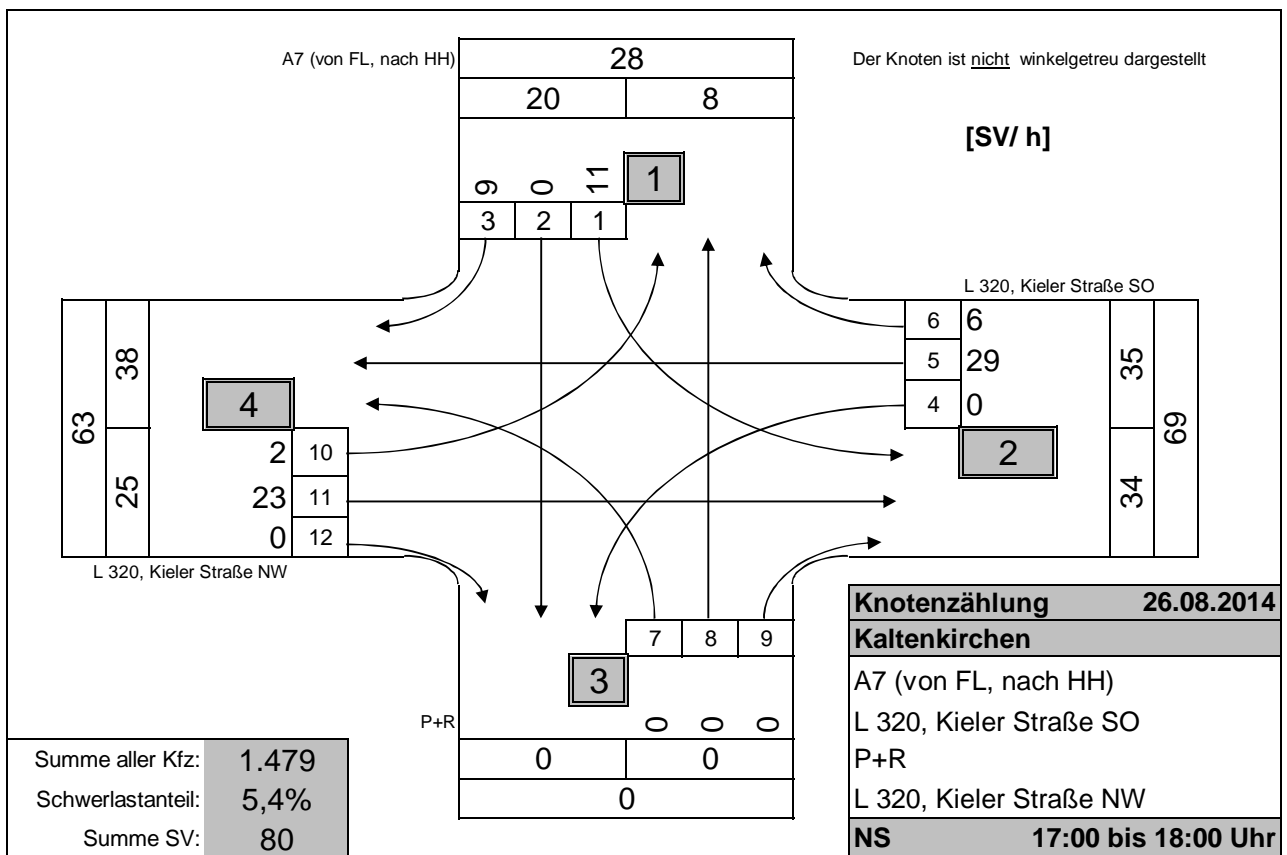
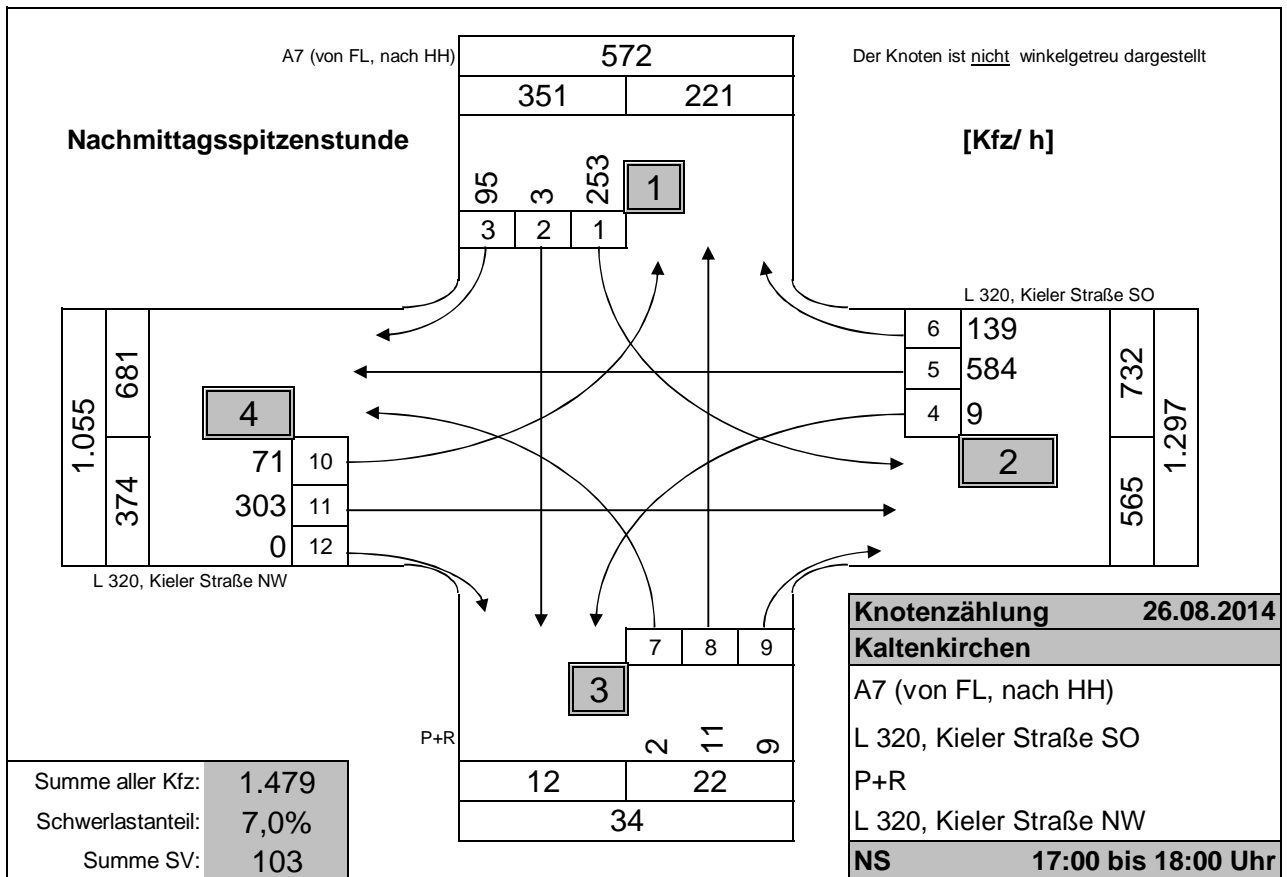

Knoten A7 (von FL, nach HH)/ L 320, Kieler Straße/ P+R  
26.08.2014

Zufahrt 1: A7 (von FL, nach HH)

von A7 (von FL, nach HH) nach:

Uhrzeit	L 320, Kieler Straße SO			P+R			L 320, Kieler Straße NW			Summe Fz	Anteil SV	MGS
	Pkw/ Li	Lkw/ Lz/ Bus	Fz	Pkw/ Li	Lkw/ Lz/ Bus	Fz	Pkw/ Li	Lkw/ Lz/ Bus	Fz			
06:00	23	5	28	0	1	1	7	6	13	42	28,6%	42
06:15	22	10	32	0	1	1	8	3	11	44	31,8%	86
06:30	55	9	64	1	0	1	12	7	19	84	19,0%	170
06:45	64	4	68	0	0	0	14	6	20	88	11,4%	258
07:00	43	6	49	0	0	0	15	4	19	68	14,7%	284
07:15	60	6	66	0	0	0	13	5	18	84	13,1%	324
07:30	67	8	75	0	0	0	19	4	23	98	12,2%	338
07:45	88	4	92	0	0	0	29	3	32	124	5,6%	374
08:00	44	6	50	0	0	0	10	2	12	62	12,9%	368
08:15	58	5	63	0	0	0	17	7	24	87	13,8%	371
08:30	35	11	46	2	0	2	23	6	29	77	22,1%	350
08:45	51	7	58	2	0	2	12	3	15	75	13,3%	301
15:00	43	4	47	0	0	0	10	2	12	59	10,2%	59
15:15	52	5	57	1	0	1	26	5	31	89	11,2%	148
15:30	45	2	47	0	0	0	13	3	16	63	7,9%	211
15:45	66	3	69	0	0	0	10	3	13	82	7,3%	293
16:00	40	4	44	3	0	3	18	4	22	69	11,6%	303
16:15	50	2	52	0	0	0	12	2	14	66	6,1%	280
16:30	46	9	55	1	0	1	13	3	16	72	16,7%	289
16:45	55	8	63	0	0	0	19	3	22	85	12,9%	292
17:00	39	5	44	0	0	0	25	3	28	72	11,1%	295
17:15	63	4	67	1	0	1	29	3	32	100	7,0%	329
17:30	62	0	62	2	0	2	20	1	21	85	1,2%	342
17:45	71	5	76	0	0	0	19	2	21	97	7,2%	354
18:00	46	2	48	0	0	0	18	3	21	69	7,2%	351
18:15	40	3	43	0	0	0	12	0	12	55	5,5%	306
18:30	41	3	44	1	0	1	15	0	15	60	5,0%	281
18:45	53	2	55	0	0	0	13	5	18	73	9,6%	257
<b>Summe</b>	<b>1.422</b>	<b>142</b>	<b>1.564</b>	<b>14</b>	<b>2</b>	<b>16</b>	<b>451</b>	<b>98</b>	<b>549</b>	<b>2.129</b>	<b>11,4%</b>	<b>374</b>
<b>MS 7:00-8:00 Uhr</b>	<b>258</b>	<b>24</b>	<b>282</b>	<b>0</b>	<b>0</b>	<b>0</b>	<b>76</b>	<b>16</b>	<b>92</b>	<b>374</b>	<b>10,7%</b>	
<b>NS 17:00-18:00 Uhr</b>	<b>242</b>	<b>11</b>	<b>253</b>	<b>3</b>	<b>0</b>	<b>3</b>	<b>86</b>	<b>9</b>	<b>95</b>	<b>351</b>	<b>5,7%</b>	

MS MAX

NS

Knoten A7 (von FL, nach HH)/ L 320, Kieler Straße/ P+R  
26.08.2014

Zufahrt 2: L 320, Kieler Straße SO

von L 320, Kieler Straße SO nach:

Uhrzeit	P+R			L 320, Kieler Straße NW			A7 (von FL, nach HH)			Summe Fz	Anteil SV	MGS
	Pkw/ Li	Lkw/ Lz/ Bus	Fz	Pkw/ Li	Lkw/ Lz/ Bus	Fz	Pkw/ Li	Lkw/ Lz/ Bus	Fz			
06:00	2	0	2	16	7	23	41	2	43	68	13,2%	68
06:15	3	1	4	4	5	9	60	7	67	80	16,3%	148
06:30	2	0	2	24	7	31	57	9	66	99	16,2%	247
06:45	2	0	2	26	1	27	53	5	58	87	6,9%	334
07:00	3	0	3	23	9	32	49	4	53	88	14,8%	354
07:15	1	0	1	26	9	35	41	4	45	81	16,0%	355
07:30	5	0	5	56	17	73	27	2	29	107	17,8%	363
07:45	2	0	2	46	10	56	38	6	44	102	15,7%	378
08:00	0	0	0	35	10	45	40	9	49	94	20,2%	384
08:15	0	0	0	23	10	33	38	2	40	73	16,4%	376
08:30	2	0	2	47	17	64	23	5	28	94	23,4%	363
08:45	4	0	4	29	10	39	23	6	29	72	22,2%	333
				0	0							
15:00	2	0	2	115	16	131	25	2	27	160	11,3%	160
15:15	3	1	4	107	4	111	37	3	40	155	5,2%	315
15:30	1	0	1	117	15	132	16	2	18	151	11,3%	466
15:45	2	0	2	110	16	126	28	0	28	156	10,3%	622
16:00	3	0	3	115	8	123	29	3	32	158	7,0%	620
16:15	0	0	0	128	7	135	23	2	25	160	5,6%	625
16:30	2	0	2	150	10	160	25	4	29	191	7,3%	665
16:45	2	0	2	138	13	151	32	0	32	185	7,0%	694
17:00	1	0	1	141	9	150	29	1	30	181	5,5%	717
17:15	1	0	1	147	11	158	32	0	32	191	5,8%	748
17:30	4	0	4	146	7	153	30	1	31	188	4,3%	745
17:45	3	0	3	138	8	146	35	2	37	186	5,4%	746
18:00	1	0	1	124	3	127	36	3	39	167	3,6%	732
18:15	0	1	1	147	5	152	33	2	35	188	4,3%	729
18:30	0	0	0	136	0	136	20	0	20	156	0,0%	697
18:45	2	0	2	104	2	106	21	3	24	132	3,8%	643
<b>Summe</b>	<b>53</b>	<b>3</b>	<b>56</b>	<b>2.418</b>	<b>246</b>	<b>2.664</b>	<b>941</b>	<b>89</b>	<b>1.030</b>	<b>3.750</b>	<b>9,0%</b>	<b>748</b>
<b>MS 7:00-8:00 Uhr</b>	<b>11</b>	<b>0</b>	<b>11</b>	<b>151</b>	<b>45</b>	<b>196</b>	<b>155</b>	<b>16</b>	<b>171</b>	<b>378</b>	<b>16,1%</b>	
<b>NS 17:00-18:00 Uhr</b>	<b>9</b>	<b>0</b>	<b>9</b>	<b>555</b>	<b>29</b>	<b>584</b>	<b>133</b>	<b>6</b>	<b>139</b>	<b>732</b>	<b>4,8%</b>	

MS

NS MAX

Knoten A7 (von FL, nach HH)/ L 320, Kieler Straße/ P+R  
26.08.2014

Zufahrt 3: P+R

von P+R nach:

Uhrzeit	L 320, Kieler Straße NW			A7 (von FL, nach HH)			L 320, Kieler Straße SO			Summe Fz	Anteil SV	MGS
	Pkw/ Li	Lkw/ Lz/ Bus	Fz	Pkw/ Li	Lkw/ Lz/ Bus	Fz	Pkw/ Li	Lkw/ Lz/ Bus	Fz			
06:00	0	0	0	0	1	1	0	0	0	1	100,0%	1
06:15	1	0	1	2	0	2	0	2	2	5	40,0%	6
06:30	0	0	0	1	0	1	2	0	2	3	0,0%	9
06:45	0	0	0	1	0	1	0	1	1	2	50,0%	11
07:00	0	0	0	1	0	1	1	0	1	2	0,0%	12
07:15	0	0	0	0	0	0	0	0	0	0	#DIV/0!	7
07:30	0	0	0	0	0	0	2	0	2	2	0,0%	6
07:45	0	0	0	0	0	0	3	0	3	3	0,0%	7
08:00	0	0	0	0	0	0	0	0	0	0	#DIV/0!	5
08:15	0	0	0	1	0	1	0	0	0	1	0,0%	6
08:30	0	0	0	0	0	0	1	0	1	1	0,0%	5
08:45	2	0	2	1	0	1	2	0	2	5	0,0%	7
15:00	0	0	0	1	1	2	1	0	1	3	33,3%	3
15:15	0	0	0	1	0	1	3	0	3	4	0,0%	7
15:30	1	0	1	0	0	0	1	0	1	2	0,0%	9
15:45	0	0	0	0	0	0	3	0	3	3	0,0%	12
16:00	0	0	0	1	0	1	2	0	2	3	0,0%	12
16:15	0	0	0	0	0	0	0	0	0	0	#DIV/0!	8
16:30	0	0	0	1	0	1	2	0	2	3	0,0%	9
16:45	1	0	1	1	0	1	5	1	6	8	12,5%	14
17:00	0	0	0	0	0	0	2	0	2	2	0,0%	13
17:15	1	0	1	3	0	3	2	0	2	6	0,0%	19
17:30	0	0	0	5	0	5	4	0	4	9	0,0%	25
17:45	1	0	1	0	0	0	2	0	2	3	0,0%	20
18:00	0	0	0	3	0	3	1	0	1	4	0,0%	22
18:15	1	0	1	0	0	0	2	0	2	3	0,0%	19
18:30	0	0	0	2	0	2	1	0	1	3	0,0%	13
18:45	0	0	0	1	0	1	2	0	2	3	0,0%	13
<b>Summe</b>	<b>8</b>	<b>0</b>	<b>8</b>	<b>26</b>	<b>2</b>	<b>28</b>	<b>44</b>	<b>4</b>	<b>48</b>	<b>84</b>	<b>7,1%</b>	<b>25</b>
<b>MS 7:00-8:00 Uhr</b>	<b>0</b>	<b>0</b>	<b>0</b>	<b>1</b>	<b>0</b>	<b>1</b>	<b>6</b>	<b>0</b>	<b>6</b>	<b>7</b>	<b>0,0%</b>	
<b>NS 17:00-18:00 Uhr</b>	<b>2</b>	<b>0</b>	<b>2</b>	<b>11</b>	<b>0</b>	<b>11</b>	<b>9</b>	<b>0</b>	<b>9</b>	<b>22</b>	<b>0,0%</b>	

MS

NS MAX



Knoten A7 (von FL, nach HH)/ L 320, Kieler Straße/ P+R  
26.08.2014

Zufahrt 4: L 320, Kieler Straße NW

von L 320, Kieler Straße NW nach:

Uhrzeit	A7 (von FL, nach HH)			L 320, Kieler Straße SO			P+R			Summe Fz	Anteil SV	MGS
	Pkw/ Li	Lkw/ Lz/ Bus	Fz	Pkw/ Li	Lkw/ Lz/ Bus	Fz	Pkw/ Li	Lkw/ Lz/ Bus	Fz			
06:00	62	8	70	37	8	45	0	0	0	115	13,9%	115
06:15	67	11	78	49	3	52	0	0	0	130	10,8%	245
06:30	74	13	87	68	19	87	0	0	0	174	18,4%	419
06:45	54	17	71	79	17	96	0	0	0	167	20,4%	586
07:00	52	3	55	92	9	101	0	0	0	156	7,7%	627
07:15	62	3	65	94	8	102	0	0	0	167	6,6%	664
07:30	61	8	69	118	20	138	0	0	0	207	13,5%	697
07:45	57	3	60	110	6	116	0	0	0	176	5,1%	706
08:00	37	1	38	82	9	91	0	0	0	129	7,8%	679
08:15	49	2	51	79	10	89	0	0	0	140	8,6%	652
08:30	33	4	37	83	8	91	0	0	0	128	9,4%	573
08:45	25	4	29	78	11	89	0	0	0	118	12,7%	515
				0	0							
15:00	16	2	18	62	3	65	0	0	0	83	6,0%	83
15:15	10	5	15	59	11	70	0	0	0	85	18,8%	168
15:30	12	0	12	71	6	77	0	0	0	89	6,7%	257
15:45	11	2	13	72	8	80	2	0	2	95	10,5%	352
16:00	17	1	18	77	7	84	0	0	0	102	7,8%	371
16:15	9	3	12	86	14	100	0	0	0	112	15,2%	398
16:30	9	1	10	64	10	74	0	0	0	84	13,1%	393
16:45	10	3	13	62	5	67	0	0	0	80	10,0%	378
17:00	13	0	13	65	7	72	1	0	1	86	8,1%	362
17:15	15	2	17	74	8	82	0	0	0	99	10,1%	349
17:30	18	0	18	67	8	75	0	0	0	93	8,6%	358
17:45	17	0	17	66	4	70	0	0	0	87	4,6%	365
18:00	19	0	19	73	3	76	0	0	0	95	3,2%	374
18:15	14	1	15	76	3	79	0	0	0	94	4,3%	369
18:30	11	0	11	38	5	43	0	0	0	54	9,3%	330
18:45	12	0	12	73	4	77	0	0	0	89	4,5%	332
<b>Summe</b>	<b>846</b>	<b>97</b>	<b>943</b>	<b>2.054</b>	<b>234</b>	<b>2.288</b>	<b>3</b>	<b>0</b>	<b>3</b>	<b>3.234</b>	<b>10,2%</b>	<b>706</b>
<b>MS 7:00-8:00 Uhr</b>	<b>232</b>	<b>17</b>	<b>249</b>	<b>414</b>	<b>43</b>	<b>457</b>	<b>0</b>	<b>0</b>	<b>0</b>	<b>706</b>	<b>8,5%</b>	
<b>NS 17:00-18:00 Uhr</b>	<b>69</b>	<b>2</b>	<b>71</b>	<b>280</b>	<b>23</b>	<b>303</b>	<b>0</b>	<b>0</b>	<b>0</b>	<b>374</b>	<b>6,7%</b>	

MS MAX

NS

**Knoten A7 (von FL, nach HH)/ L 320, Kieler Straße/ P+R**  
26.08.2014

**Querschnitt 1: A7 (von FL, nach HH)**

Fahrtrichtung	Rtg. Süden			Rtg. Norden			Kfz gesamt	Anteil SV	MGS		
	Uhrzeit	Pkw/ Li	Lkw/ Lz/ Bus	Kfz	Pkw/ Li	Lkw/ Lz/ Bus					Kfz
	06:00	30	12	42	103	11	114	156	14,7%	156	
	06:15	30	14	44	129	18	147	191	16,8%	347	
	06:30	68	16	84	132	22	154	238	16,0%	585	
	06:45	78	10	88	108	22	130	218	14,7%	803	
	07:00	58	10	68	102	7	109	177	9,6%	824	
	07:15	73	11	84	103	7	110	194	9,3%	827	<b>MS MAX</b>
	07:30	86	12	98	88	10	98	196	11,2%	785	
	07:45	117	7	124	95	9	104	228	7,0%	795	
	08:00	54	8	62	77	10	87	149	12,1%	767	
	08:15	75	12	87	88	4	92	179	8,9%	752	
	08:30	60	17	77	56	9	65	142	18,3%	698	
	08:45	65	10	75	49	10	59	134	14,9%	604	
	15:00	53	6	59	42	5	47	106	10,4%	106	
	15:15	79	10	89	48	8	56	145	12,4%	251	
	15:30	58	5	63	28	2	30	93	7,5%	344	
	15:45	76	6	82	39	2	41	123	6,5%	467	
	16:00	61	8	69	47	4	51	120	10,0%	481	
	16:15	62	4	66	32	5	37	103	8,7%	439	
	16:30	60	12	72	35	5	40	112	15,2%	458	
	16:45	74	11	85	43	3	46	131	10,7%	466	
	17:00	64	8	72	42	1	43	115	7,8%	461	
	17:15	93	7	100	50	2	52	152	5,9%	510	
	17:30	84	1	85	53	1	54	139	1,4%	537	
	17:45	90	7	97	52	2	54	151	6,0%	557	
	18:00	64	5	69	58	3	61	130	6,2%	572	<b>NS</b>
	18:15	52	3	55	47	3	50	105	5,7%	525	
	18:30	57	3	60	33	0	33	93	3,2%	479	
	18:45	66	7	73	34	3	37	110	9,1%	438	
<b>Summe</b>		<b>1.887</b>	<b>242</b>	<b>2.129</b>	<b>1.813</b>	<b>188</b>	<b>2.001</b>	<b>4.130</b>	<b>10,4%</b>	<b>827</b>	

**Knoten A7 (von FL, nach HH)/ L 320, Kieler Straße/ P+R**  
26.08.2014

**Querschnitt 2: L 320, Kieler Straße SO**

Fahrtrichtung

Rtg. Knoten

Rtg. Sackgasse

Uhrzeit	Pkw/ Li	Lkw/ Lz/ Bus	Kfz	Pkw/ Li	Lkw/ Lz/ Bus	Kfz	Kfz gesamt	Anteil SV	MGS
06:00	59	9	68	60	13	73	141	15,6%	141
06:15	67	13	80	71	15	86	166	16,9%	307
06:30	83	16	99	125	28	153	252	17,5%	559
06:45	81	6	87	143	22	165	252	11,1%	811
07:00	75	13	88	136	15	151	239	11,7%	909
07:15	68	13	81	154	14	168	249	10,8%	992
07:30	88	19	107	187	28	215	322	14,6%	1.062
07:45	86	16	102	201	10	211	313	8,3%	1.123
08:00	75	19	94	126	15	141	235	14,5%	1.119
08:15	61	12	73	137	15	152	225	12,0%	1.095
08:30	72	22	94	119	19	138	232	17,7%	1.005
08:45	56	16	72	131	18	149	221	15,4%	913
15:00	142	18	160	106	7	113	273	9,2%	273
15:15	147	8	155	114	16	130	285	8,4%	558
15:30	134	17	151	117	8	125	276	9,1%	834
15:45	140	16	156	141	11	152	308	8,8%	1.142
16:00	147	11	158	119	11	130	288	7,6%	1.157
16:15	151	9	160	136	16	152	312	8,0%	1.184
16:30	177	14	191	112	19	131	322	10,2%	1.230
16:45	172	13	185	122	14	136	321	8,4%	1.243
17:00	171	10	181	106	12	118	299	7,4%	1.254
17:15	180	11	191	139	12	151	342	6,7%	1.284
17:30	180	8	188	133	8	141	329	4,9%	1.291
17:45	176	10	186	139	9	148	334	5,7%	1.304
18:00	161	6	167	120	5	125	292	3,8%	1.297
18:15	180	8	188	118	6	124	312	4,5%	1.267
18:30	156	0	156	80	8	88	244	3,3%	1.182
18:45	127	5	132	128	6	134	266	4,1%	1.114
<b>Summe</b>	<b>3.412</b>	<b>338</b>	<b>3.750</b>	<b>3.520</b>	<b>380</b>	<b>3.900</b>	<b>7.650</b>	<b>9,4%</b>	<b>1.304</b>

**MS**

**NS MAX**

Knoten A7 (von FL, nach HH)/ L 320, Kieler Straße/ P+R  
26.08.2014

Querschnitt 3: P+R

Fahrtrichtung	Rtg. Norden			Rtg. Süden			Kfz gesamt	Anteil SV	MGS	
	Uhrzeit	Pkw/ Li	Lkw/ Lz/ Bus	Kfz	Pkw/ Li	Lkw/ Lz/ Bus				Kfz
	06:00	0	1	1	2	1	3	4	50,0%	4
	06:15	3	2	5	3	2	5	10	40,0%	14
	06:30	3	0	3	3	0	3	6	0,0%	20
	06:45	1	1	2	2	0	2	4	25,0%	24
	07:00	2	0	2	3	0	3	5	0,0%	25
	07:15	0	0	0	1	0	1	1	0,0%	16
	07:30	2	0	2	5	0	5	7	0,0%	17
	07:45	3	0	3	2	0	2	5	0,0%	18
	08:00	0	0	0	0	0	0	0		13
	08:15	1	0	1	0	0	0	1	0,0%	13
	08:30	1	0	1	4	0	4	5	0,0%	11
	08:45	5	0	5	6	0	6	11	0,0%	17
	15:00	2	1	3	2	0	2	5	20,0%	5
	15:15	4	0	4	4	1	5	9	11,1%	14
	15:30	2	0	2	1	0	1	3	0,0%	17
	15:45	3	0	3	4	0	4	7	0,0%	24
	16:00	3	0	3	6	0	6	9	0,0%	28
	16:15	0	0	0	0	0	0	0		19
	16:30	3	0	3	3	0	3	6	0,0%	22
	16:45	7	1	8	2	0	2	10	10,0%	25
	17:00	2	0	2	2	0	2	4	0,0%	20
	17:15	6	0	6	2	0	2	8	0,0%	28
	17:30	9	0	9	6	0	6	15	0,0%	37
	17:45	3	0	3	3	0	3	6	0,0%	33
	18:00	4	0	4	1	0	1	5	0,0%	34
	18:15	3	0	3	0	1	1	4	25,0%	30
	18:30	3	0	3	1	0	1	4	0,0%	19
	18:45	3	0	3	2	0	2	5	0,0%	18
<b>Summe</b>	<b>78</b>	<b>6</b>	<b>84</b>	<b>70</b>	<b>5</b>	<b>75</b>	<b>159</b>	<b>6,9%</b>	<b>37</b>	

MS

NS MAX

Knoten A7 (von FL, nach HH)/ L 320, Kieler Straße/ P+R  
26.08.2014

Querschnitt 4: L 320, Kieler Straße NW

Fahrtrichtung	Rtg. Knoten			Rtg. Hamburg			Kfz gesamt	Anteil SV	MGS	
	Uhrzeit	Pkw/ Li	Lkw/ Lz/ Bus	Kfz	Pkw/ Li	Lkw/ Lz/ Bus				
06:00	99	16	115	23	13	36	151	19,2%	151	
06:15	116	14	130	13	8	21	151	14,6%	302	
06:30	142	32	174	36	14	50	224	20,5%	526	
06:45	133	34	167	40	7	47	214	19,2%	740	
07:00	144	12	156	38	13	51	207	12,1%	796	
07:15	156	11	167	39	14	53	220	11,4%	865	
07:30	179	28	207	75	21	96	303	16,2%	944	
07:45	167	9	176	75	13	88	264	8,3%	994	MS
08:00	119	10	129	45	12	57	186	11,8%	973	
08:15	128	12	140	40	17	57	197	14,7%	950	
08:30	116	12	128	70	23	93	221	15,8%	868	
08:45	103	15	118	43	13	56	174	16,1%	778	
15:00	78	5	83	125	18	143	226	10,2%	226	
15:15	69	16	85	133	9	142	227	11,0%	453	
15:30	83	6	89	131	18	149	238	10,1%	691	
15:45	85	10	95	120	19	139	234	12,4%	925	
16:00	94	8	102	133	12	145	247	8,1%	946	
16:15	95	17	112	140	9	149	261	10,0%	980	
16:30	73	11	84	163	13	176	260	9,2%	1002	
16:45	72	8	80	158	16	174	254	9,4%	1022	
17:00	79	7	86	166	12	178	264	7,2%	1039	
17:15	89	10	99	177	14	191	290	8,3%	1068	
17:30	85	8	93	166	8	174	267	6,0%	1075	
17:45	83	4	87	158	10	168	255	5,5%	1076	NS MAX
18:00	92	3	95	142	6	148	243	3,7%	1055	
18:15	90	4	94	160	5	165	259	3,5%	1024	
18:30	49	5	54	151	0	151	205	2,4%	962	
18:45	85	4	89	117	7	124	213	5,2%	920	
<b>Summe</b>	<b>2.903</b>	<b>331</b>	<b>3.234</b>	<b>2.877</b>	<b>344</b>	<b>3.221</b>	<b>6.455</b>	<b>10,5%</b>	<b>1076</b>	

**Knoten A7 (von FL, nach HH)/ L 320, Kieler Straße/ P+R  
26.08.2014**

**Gesamtbelastung des Knotens**

Uhrzeit	Pkw/ Li	Lkw/ Lz/ Bus	Kfz gesamt	SV-Anteil	MGS	
06:00	188	38	226	16,8%	226	
06:15	216	43	259	16,6%	259	
06:30	296	64	360	17,8%	619	
06:45	293	51	344	14,8%	963	
07:00	279	35	314	11,1%	1.277	
07:15	297	35	332	10,5%	1.350	
07:30	355	59	414	14,3%	1.404	
07:45	373	32	405	7,9%	1.465	<b>MS</b>
08:00	248	37	285	13,0%	1.436	
08:15	265	36	301	12,0%	1.405	
08:30	249	51	300	17,0%	1.291	
08:45	229	41	270	15,2%	1.156	
15:00	275	30	305	9,8%	305	
15:15	299	34	333	10,2%	638	
15:30	277	28	305	9,2%	943	
15:45	304	32	336	9,5%	1.279	
16:00	305	27	332	8,1%	1.306	
16:15	308	30	338	8,9%	1.311	
16:30	313	37	350	10,6%	1.356	
16:45	325	33	358	9,2%	1.378	
17:00	316	25	341	7,3%	1.387	
17:15	368	28	396	7,1%	1.445	
17:30	358	17	375	4,5%	1.470	
17:45	352	21	373	5,6%	1.485	<b>NS MAX</b>
18:00	321	14	335	4,2%	1.479	
18:15	325	15	340	4,4%	1.423	
18:30	265	8	273	2,9%	1.321	
18:45	281	16	297	5,4%	1.245	
<b>Summe</b>	<b>8.280</b>	<b>917</b>	<b>9.197</b>	<b>10,0%</b>	<b>1.485</b>	

Datum: Dienstag, 26. August 2014  
Zählzeit(en): 6-10 und 15-19 Uhr

Ort / Stadt: Kaltenkirchen

Knoten: A7 (von HH, nach FL)/ L 320, Kieler Straße/ Dodenhof

Zufahrt 1 (Nord): A7 (von HH, nach FL)

Zufahrt 2: L 320, Kieler Straße SO

Zufahrt 3: Dodenhof

Zufahrt 4: L 320, Kieler Straße NW

Besonderheiten:



für Richtungen und Zeiten, die nicht erhoben wurden, erfolgt kein Eintrag!

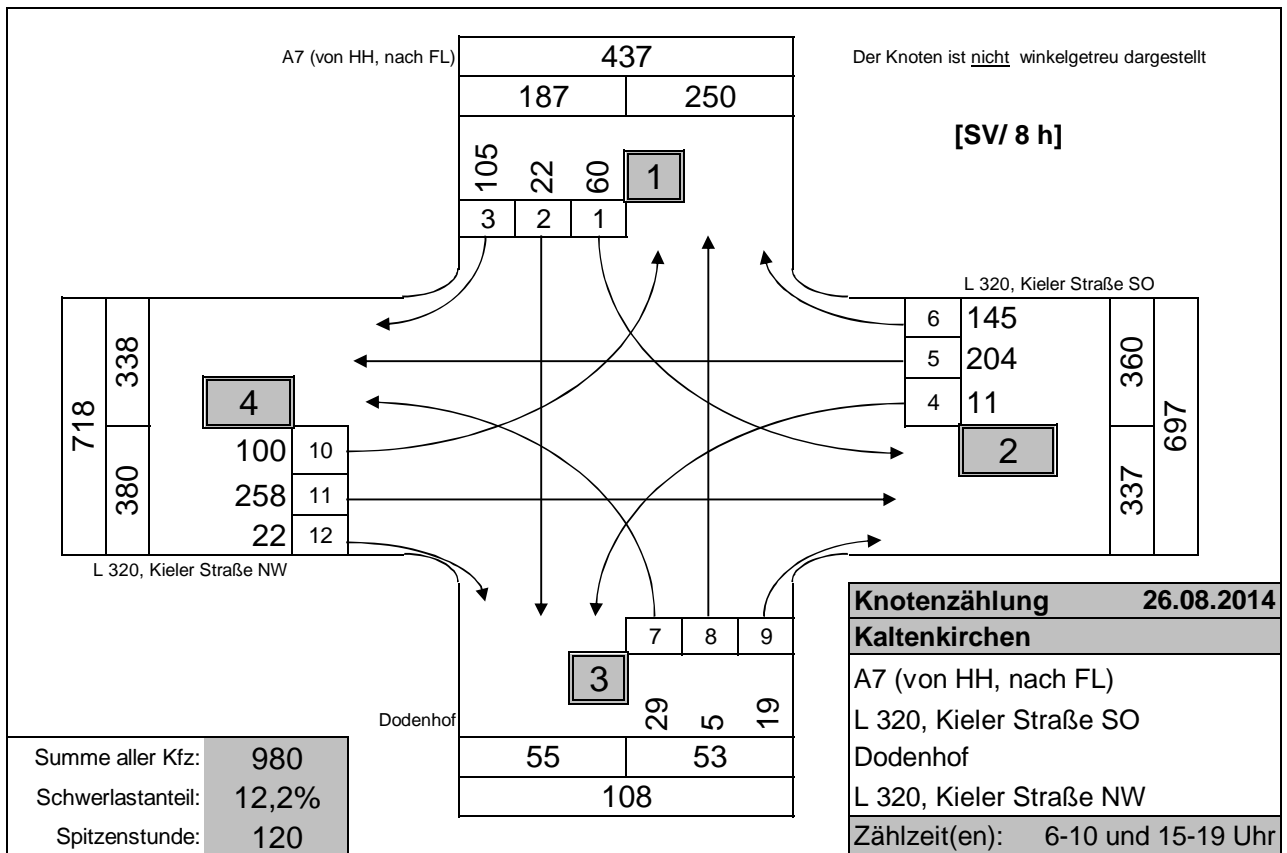
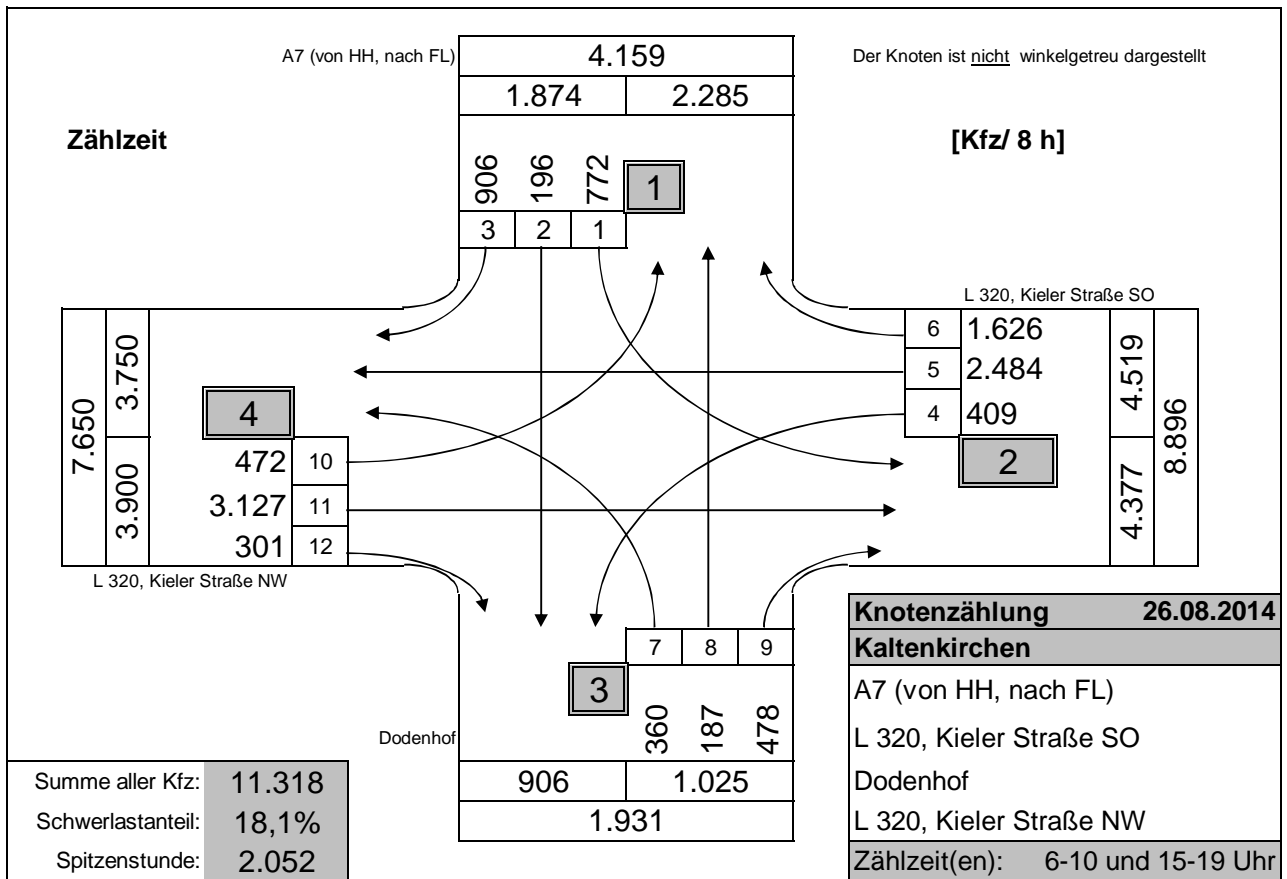



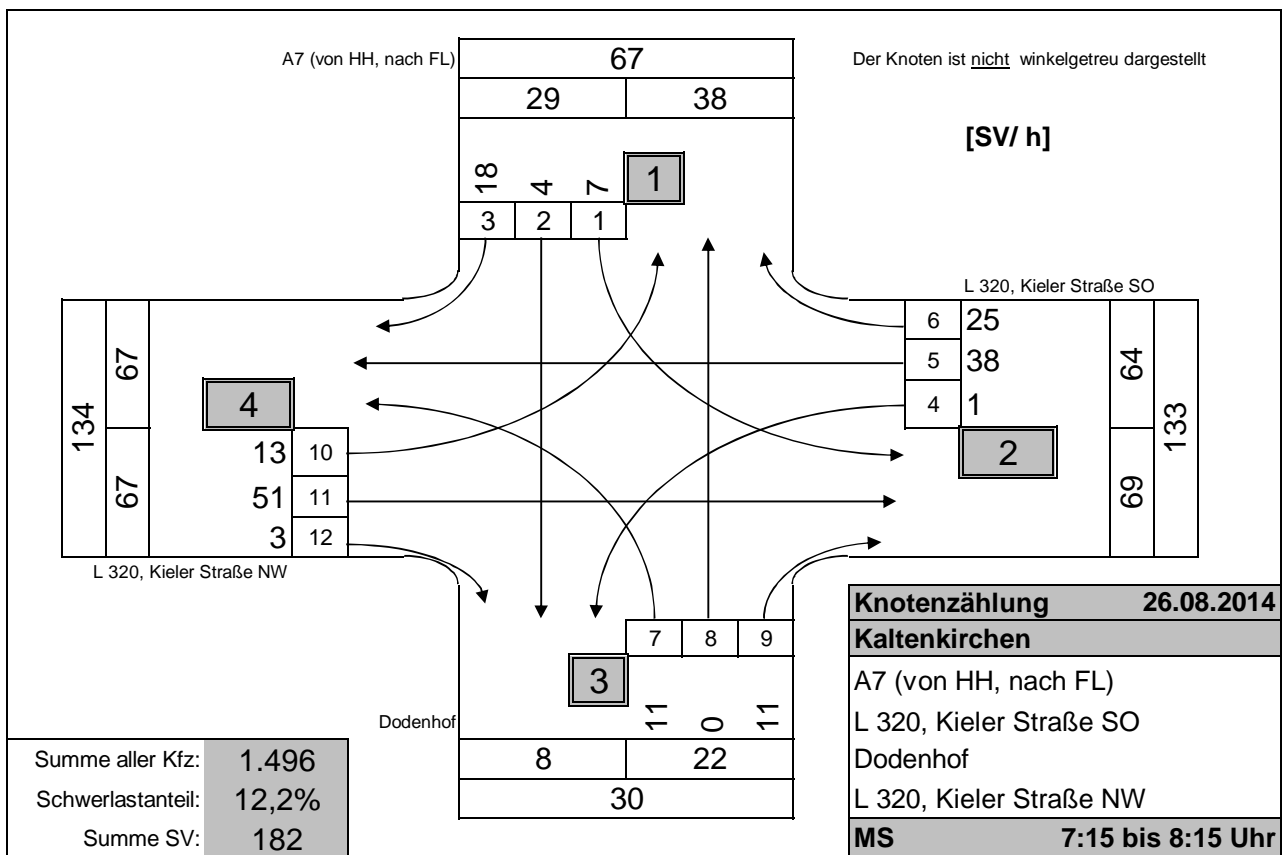
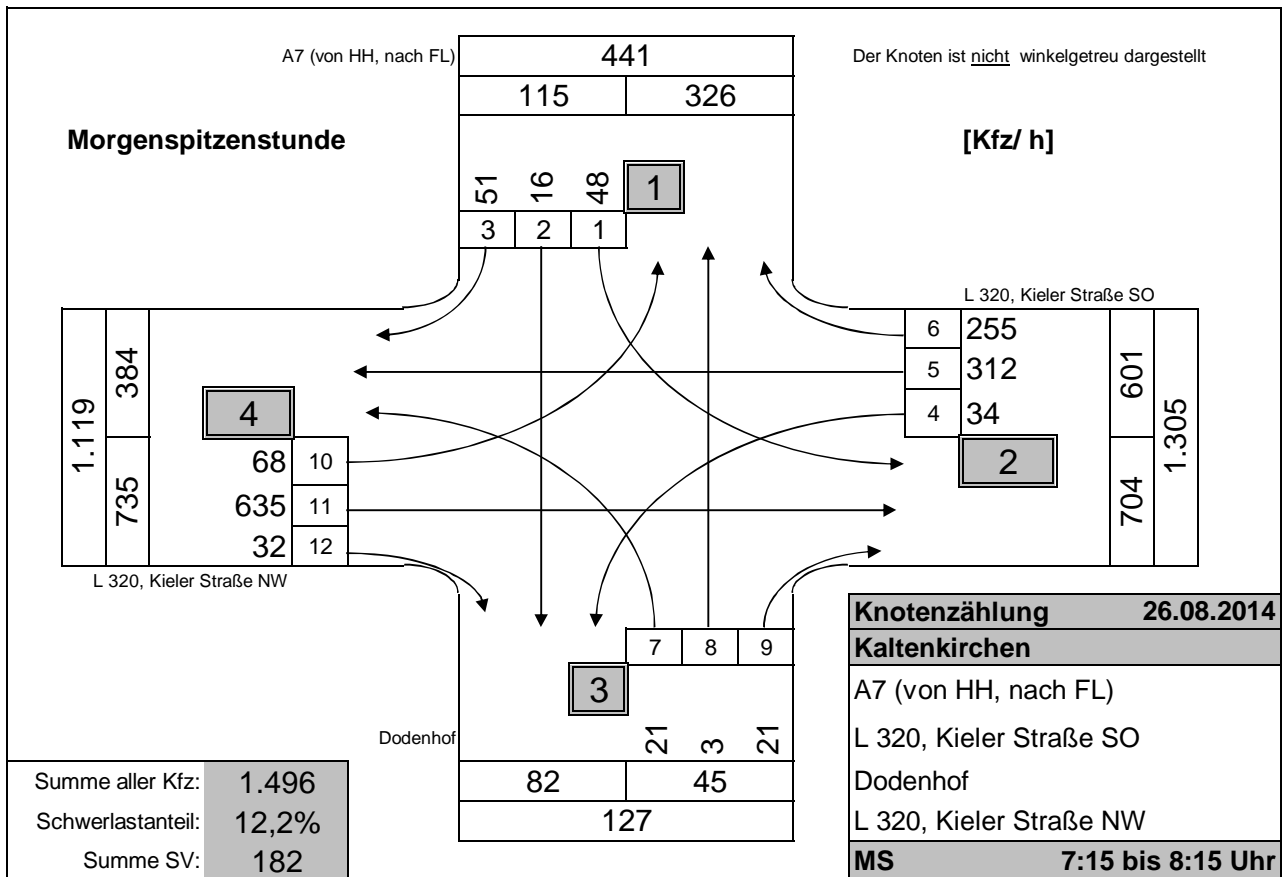

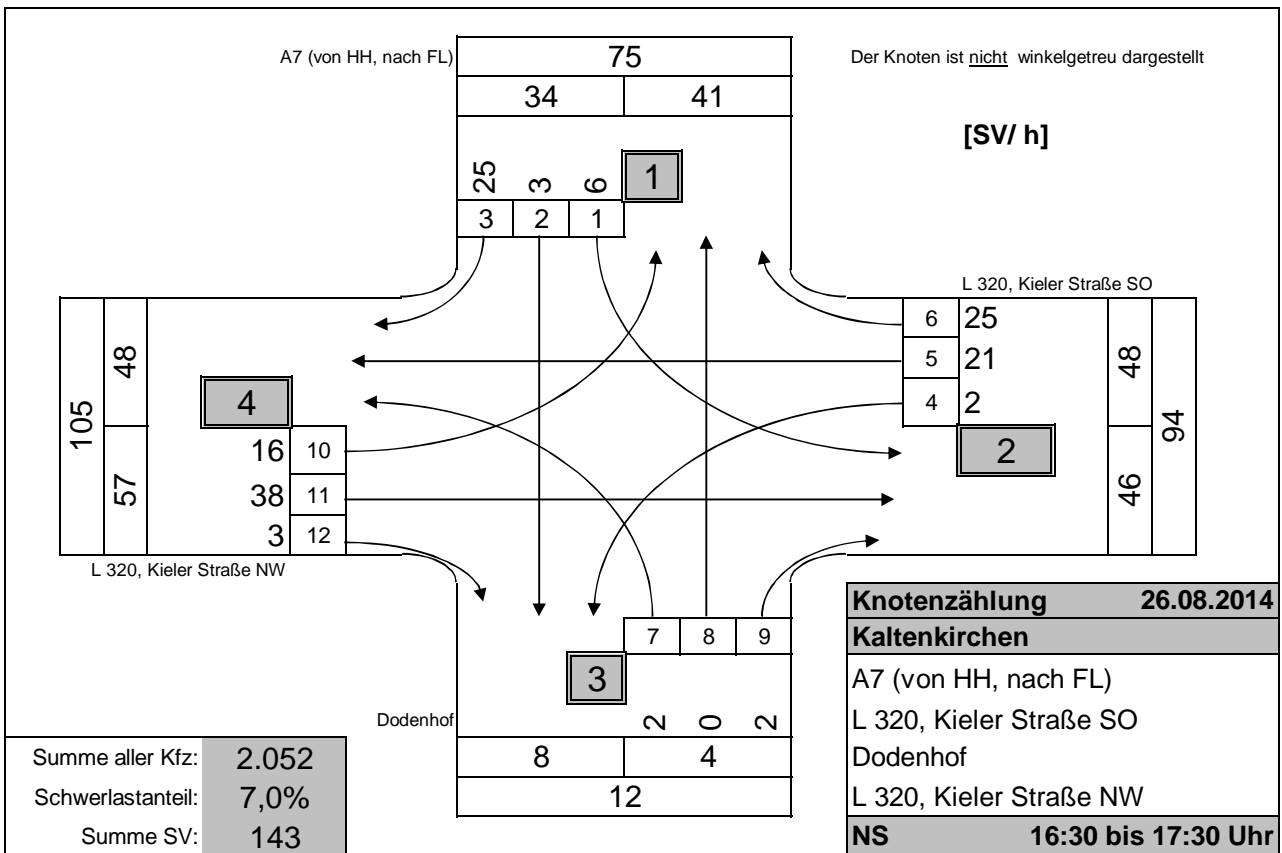
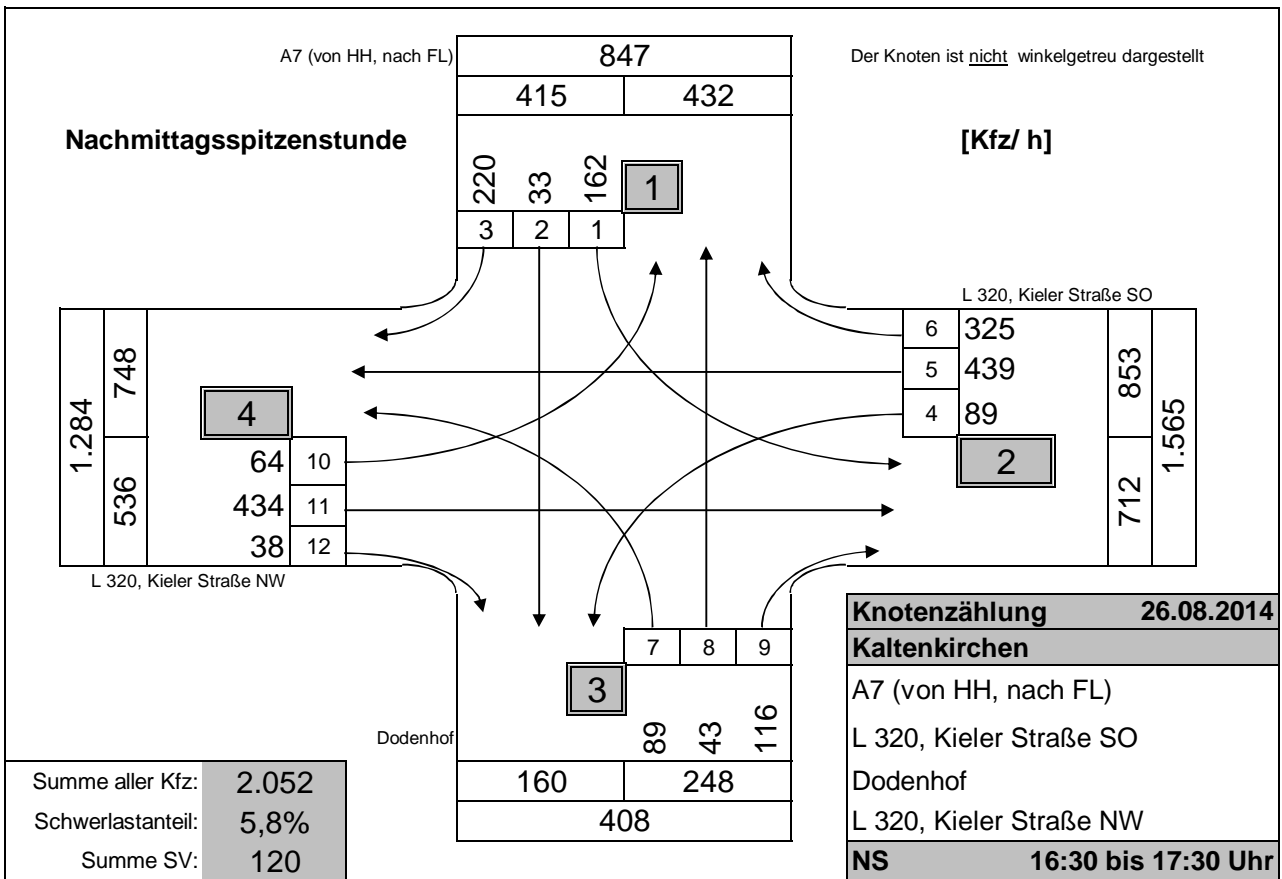

Knoten A7 (von HH, nach FL)/ L 320, Kieler Straße/ Dodenhof

26.08.2014

Zufahrt 1: A7 (von HH, nach FL)

von A7 (von HH, nach FL) nach:

-----  
 - 320, Kieler Straße SC      Dodenhof      - 320, Kieler Straße NV  
 -----

Uhrzeit	Pkw/ Li	Lkw/ Lz/ Bus	Fz	Pkw/ Li	Lkw/ Lz/ Bus	Fz	Pkw/ Li	Lkw/ Lz/ Bus	Fz	Summe Fz	Anteil SV	MGS
06:00	2	0	2	1	0	1	1	0	1	4	0,0%	4
06:15	0	0	0	0	0	0	1	2	3	3	66,7%	7
06:30	9	5	14	2	0	2	6	1	7	23	26,1%	30
06:45	6	3	9	4	0	4	10	0	10	23	13,0%	53
07:00	9	1	10	0	1	1	5	4	9	20	30,0%	69
07:15	9	2	11	3	1	4	9	1	10	25	16,0%	91
07:30	12	1	13	3	1	4	9	9	18	35	31,4%	103
07:45	8	2	10	4	1	5	7	2	9	24	20,8%	104
08:00	12	2	14	2	1	3	8	6	14	31	29,0%	115
08:15	18	3	21	2	1	3	4	5	9	33	27,3%	123
08:30	22	5	27	2	2	4	7	5	12	43	27,9%	131
08:45	17	1	18	0	0	0	7	5	12	30	20,0%	137
15:00	19	5	24	14	0	14	39	5	44	82	12,2%	82
15:15	22	3	25	11	0	11	40	5	45	81	9,9%	163
15:30	24	3	27	10	0	10	45	8	53	90	12,2%	253
15:45	34	2	36	8	3	11	40	4	44	91	9,9%	344
16:00	36	2	38	9	1	10	40	2	42	90	5,6%	352
16:15	39	3	42	8	1	9	48	3	51	102	6,9%	373
16:30	41	3	44	7	0	7	56	7	63	114	8,8%	397
16:45	37	3	40	11	0	11	47	8	55	106	10,4%	412
17:00	40	0	40	6	2	8	43	4	47	95	6,3%	417
17:15	38	0	38	6	1	7	49	6	55	100	7,0%	415
17:30	48	0	48	9	1	10	40	1	41	99	2,0%	400
17:45	44	0	44	9	2	11	44	6	50	105	7,6%	399
18:00	49	5	54	9	0	9	50	2	52	115	6,1%	419
18:15	46	1	47	10	2	12	66	2	68	127	3,9%	446
18:30	33	3	36	14	0	14	47	0	47	97	3,1%	444
18:45	38	2	40	10	1	11	33	2	35	86	5,8%	425
<b>Summe</b>	<b>712</b>	<b>60</b>	<b>772</b>	<b>174</b>	<b>22</b>	<b>196</b>	<b>801</b>	<b>105</b>	<b>906</b>	<b>1.874</b>	<b>10,0%</b>	<b>446</b>
<b>MS 7:15-8:15 Uhr</b>	<b>41</b>	<b>7</b>	<b>48</b>	<b>12</b>	<b>4</b>	<b>16</b>	<b>33</b>	<b>18</b>	<b>51</b>	<b>115</b>	<b>25,2%</b>	
<b>NS 16:30-17:30 Uhr</b>	<b>156</b>	<b>6</b>	<b>162</b>	<b>30</b>	<b>3</b>	<b>33</b>	<b>195</b>	<b>25</b>	<b>220</b>	<b>415</b>	<b>8,2%</b>	

MS

NS MAX

**Knoten A7 (von HH, nach FL)/ L 320, Kieler Straße/ Dodenhof**  
26.08.2014

Zufahrt 2: **L 320, Kieler Straße SO**

von L 320, Kieler Straße SO nach:

-----  
Dodenhof      L 320, Kieler Straße NW    A7 (von HH, nach FL)  
-----

Uhrzeit	Pkw/ Li	Lkw/ Lz/ Bus	Fz	Pkw/ Li	Lkw/ Lz/ Bus	Fz	Pkw/ Li	Lkw/ Lz/ Bus	Fz	Summe Fz	Anteil SV	MGS
06:00	1	0	1	58	9	67	31	6	37	105	14,3%	105
06:15	1	0	1	66	10	76	24	7	31	108	15,7%	213
06:30	4	1	5	77	13	90	37	2	39	134	11,9%	347
06:45	16	0	16	70	6	76	41	4	45	137	7,3%	484
07:00	3	0	3	69	8	77	55	4	59	139	8,6%	518
07:15	8	0	8	58	11	69	56	9	65	142	14,1%	552
07:30	8	0	8	78	8	86	68	5	73	167	7,8%	585
07:45	13	1	14	78	10	88	44	5	49	151	10,6%	599
08:00	4	0	4	60	9	69	62	6	68	141	10,6%	601
08:15	6	0	6	56	6	62	56	3	59	127	7,1%	586
08:30	4	0	4	61	16	77	54	7	61	142	16,2%	561
08:45	7	1	8	49	9	58	28	3	31	97	13,4%	507
15:00	27	0	27	90	13	103	41	8	49	179	11,7%	179
15:15	25	0	25	88	2	90	59	6	65	180	4,4%	359
15:30	25	3	28	70	7	77	57	5	62	167	9,0%	526
15:45	26	0	26	85	10	95	67	6	73	194	8,2%	720
16:00	17	1	18	89	8	97	57	5	62	177	7,9%	718
16:15	19	0	19	82	5	87	65	8	73	179	7,3%	717
16:30	26	1	27	104	6	110	72	10	82	219	7,8%	769
16:45	17	0	17	103	5	108	75	4	79	204	4,4%	779
17:00	19	0	19	106	5	111	80	6	86	216	5,1%	818
17:15	25	1	26	105	5	110	73	5	78	214	5,1%	853
17:30	20	2	22	121	7	128	55	5	60	210	6,7%	844
17:45	19	0	19	111	4	115	49	3	52	186	3,8%	826
18:00	15	0	15	86	4	90	51	2	53	158	3,8%	768
18:15	17	0	17	89	5	94	43	2	45	156	4,5%	710
18:30	15	0	15	91	0	91	48	5	53	159	3,1%	659
18:45	11	0	11	80	3	83	33	4	37	131	5,3%	604
<b>Summe</b>	<b>398</b>	<b>11</b>	<b>409</b>	<b>2.280</b>	<b>204</b>	<b>2.484</b>	<b>1.481</b>	<b>145</b>	<b>1.626</b>	<b>4.519</b>	<b>8,0%</b>	<b>853</b>
<b>MS 7:15-8:15 Uhr</b>	<b>33</b>	<b>1</b>	<b>34</b>	<b>274</b>	<b>38</b>	<b>312</b>	<b>230</b>	<b>25</b>	<b>255</b>	<b>601</b>	<b>10,6%</b>	
<b>NS 16:30-17:30 Uhr</b>	<b>87</b>	<b>2</b>	<b>89</b>	<b>418</b>	<b>21</b>	<b>439</b>	<b>300</b>	<b>25</b>	<b>325</b>	<b>853</b>	<b>5,6%</b>	

MS

NS    MAX

Knoten A7 (von HH, nach FL)/ L 320, Kieler Straße/ Dodenhof

26.08.2014

Zufahrt 3: Dodenhof

von Dodenhof nach:

320, Kieler Straße NWA7 (von HH, nach FL) - 320, Kieler Straße SC

Uhrzeit	Pkw/ Li	Lkw/ Lz/ Bus	Fz	Pkw/ Li	Lkw/ Lz/ Bus	Fz	Pkw/ Li	Lkw/ Lz/ Bus	Fz	Summe Fz	Anteil SV	MGS
06:00	0	0	0	0	0	0	0	0	0	0		0
06:15	0	1	1	1	0	1	1	0	1	3	33,3%	3
06:30	0	2	2	1	0	1	0	0	0	3	66,7%	6
06:45	1	0	1	0	0	0	0	0	0	1	0,0%	7
07:00	1	1	2	0	0	0	1	0	1	3	33,3%	10
07:15	1	1	2	1	0	1	5	1	6	9	22,2%	16
07:30	1	2	3	1	0	1	1	4	5	9	66,7%	22
07:45	1	4	5	0	0	0	1	4	5	10	80,0%	31
08:00	7	4	11	1	0	1	3	2	5	17	35,3%	45
08:15	1	1	2	0	0	0	2	1	3	5	40,0%	41
08:30	4	1	5	0	0	0	4	1	5	10	20,0%	42
08:45	0	2	2	0	0	0	2	0	2	4	50,0%	36
15:00	13	0	13	9	0	9	26	0	26	48	0,0%	48
15:15	19	1	20	9	0	9	23	1	24	53	3,8%	101
15:30	19	2	21	11	0	11	28	0	28	60	3,3%	161
15:45	15	2	17	11	2	13	18	2	20	50	12,0%	211
16:00	18	1	19	11	0	11	30	0	30	60	1,7%	223
16:15	21	1	22	11	0	11	29	0	29	62	1,6%	232
16:30	17	1	18	14	0	14	22	0	22	54	1,9%	226
16:45	22	0	22	10	0	10	25	1	26	58	1,7%	234
17:00	22	1	23	5	0	5	33	0	33	61	1,6%	235
17:15	26	0	26	14	0	14	34	1	35	75	1,3%	248
17:30	19	0	19	7	0	7	34	0	34	60	0,0%	254
17:45	21	0	21	6	0	6	23	0	23	50	0,0%	246
18:00	25	0	25	16	1	17	27	1	28	70	2,9%	255
18:15	25	1	26	13	1	14	38	0	38	78	2,6%	258
18:30	18	0	18	17	1	18	25	0	25	61	1,6%	259
18:45	14	0	14	13	0	13	24	0	24	51	0,0%	260
<b>Summe</b>	<b>331</b>	<b>29</b>	<b>360</b>	<b>182</b>	<b>5</b>	<b>187</b>	<b>459</b>	<b>19</b>	<b>478</b>	<b>1.025</b>	<b>5,2%</b>	<b>260</b>
<b>MS 7:15-8:15 Uhr</b>	<b>10</b>	<b>11</b>	<b>21</b>	<b>3</b>	<b>0</b>	<b>3</b>	<b>10</b>	<b>11</b>	<b>21</b>	<b>45</b>	<b>48,9%</b>	
<b>NS 16:30-17:30 Uhr</b>	<b>87</b>	<b>2</b>	<b>89</b>	<b>43</b>	<b>0</b>	<b>43</b>	<b>114</b>	<b>2</b>	<b>116</b>	<b>248</b>	<b>1,6%</b>	

MS

NS MAX

Knoten A7 (von HH, nach FL)/ L 320, Kieler Straße/ Dodenhof

26.08.2014

Zufahrt 4: L 320, Kieler Straße NW

von L 320, Kieler Straße NW nach:

A7 (von HH, nach FL) L 320, Kieler Straße SO Dodenhof

Uhrzeit	Pkw/ Li	Lkw/ Lz/ Bus	Fz	Pkw/ Li	Lkw/ Lz/ Bus	Fz	Pkw/ Li	Lkw/ Lz/ Bus	Fz	Summe Fz	Anteil SV	MGS	
06:00	5	2	7	55	11	66	0	0	0	73	17,8%	73	
06:15	6	1	7	64	13	77	1	1	2	86	17,4%	159	
06:30	8	6	14	110	20	130	7	2	9	153	18,3%	312	
06:45	16	8	24	106	13	119	21	1	22	165	13,3%	477	
07:00	15	1	16	116	13	129	5	1	6	151	9,9%	555	
07:15	9	0	9	139	14	153	6	0	6	168	8,3%	637	
07:30	12	7	19	168	20	188	7	1	8	215	13,0%	699	
07:45	14	2	16	176	8	184	11	0	11	211	4,7%	745	MS MAX
08:00	20	4	24	101	9	110	5	2	7	141	10,6%	735	
08:15	20	4	24	112	10	122	5	1	6	152	9,9%	719	
08:30	25	3	28	86	16	102	8	0	8	138	13,8%	642	
08:45	16	3	19	109	14	123	6	1	7	149	12,1%	580	
15:00	13	1	14	76	5	81	17	1	18	113	6,2%	113	
15:15	10	8	18	89	5	94	15	3	18	130	12,3%	243	
15:30	10	2	12	94	6	100	13	0	13	125	6,4%	368	
15:45	28	5	33	88	6	94	25	0	25	152	7,2%	520	
16:00	13	5	18	96	5	101	10	1	11	130	8,5%	537	
16:15	13	3	16	109	11	120	14	2	16	152	10,5%	559	
16:30	15	4	19	90	14	104	7	1	8	131	14,5%	565	NS
16:45	15	4	19	98	9	107	9	1	10	136	10,3%	549	
17:00	10	3	13	87	9	96	9	0	9	118	10,2%	537	
17:15	8	5	13	121	6	127	10	1	11	151	7,9%	536	
17:30	16	5	21	98	3	101	19	0	19	141	5,7%	546	
17:45	11	4	15	116	4	120	12	1	13	148	6,1%	558	
18:00	8	3	11	99	2	101	13	0	13	125	4,0%	565	NS
18:15	14	2	16	97	3	100	7	1	8	124	4,8%	538	
18:30	13	2	15	58	6	64	9	0	9	88	9,1%	485	
18:45	9	3	12	111	3	114	8	0	8	134	4,5%	471	
<b>Summe</b>	<b>372</b>	<b>100</b>	<b>472</b>	<b>2.869</b>	<b>258</b>	<b>3.127</b>	<b>279</b>	<b>22</b>	<b>301</b>	<b>3.900</b>	<b>9,7%</b>	<b>745</b>	
<b>MS 7:15-8:15 Uhr</b>	<b>55</b>	<b>13</b>	<b>68</b>	<b>584</b>	<b>51</b>	<b>635</b>	<b>29</b>	<b>3</b>	<b>32</b>	<b>735</b>	<b>9,1%</b>		
<b>NS 16:30-17:30 Uhr</b>	<b>48</b>	<b>16</b>	<b>64</b>	<b>396</b>	<b>38</b>	<b>434</b>	<b>35</b>	<b>3</b>	<b>38</b>	<b>536</b>	<b>10,6%</b>		

**Knoten A7 (von HH, nach FL)/ L 320, Kieler Straße/ Dodenhof**  
26.08.2014

**Querschnitt 1: A7 (von HH, nach FL)**

Fahrtrichtung	Rtg. Süden			Rtg. Norden			Kfz gesamt	Anteil SV	MGS	
	Uhrzeit	Pkw/ Li	Lkw/ Lz/ Bus	Kfz	Pkw/ Li	Lkw/ Lz/ Bus				Kfz
	06:00	4	0	4	36	8	44	48	16,7%	48
	06:15	1	2	3	31	8	39	42	23,8%	90
	06:30	17	6	23	46	8	54	77	18,2%	167
	06:45	20	3	23	57	12	69	92	16,3%	259
	07:00	14	6	20	70	5	75	95	11,6%	306
	07:15	21	4	25	66	9	75	100	13,0%	364
	07:30	24	11	35	81	12	93	128	18,0%	415
	07:45	19	5	24	58	7	65	89	13,5%	412
	08:00	22	9	31	83	10	93	124	15,3%	441
	08:15	24	9	33	76	7	83	116	13,8%	457
	08:30	31	12	43	79	10	89	132	16,7%	461
	08:45	24	6	30	44	6	50	80	15,0%	452
	15:00	72	10	82	63	9	72	154	12,3%	154
	15:15	73	8	81	78	14	92	173	12,7%	327
	15:30	79	11	90	78	7	85	175	10,3%	502
	15:45	82	9	91	106	13	119	210	10,5%	712
	16:00	85	5	90	81	10	91	181	8,3%	739
	16:15	95	7	102	89	11	100	202	8,9%	768
	16:30	104	10	114	101	14	115	229	10,5%	822
	16:45	95	11	106	100	8	108	214	8,9%	826
	17:00	89	6	95	95	9	104	199	7,5%	844
	17:15	93	7	100	95	10	105	205	8,3%	847
	17:30	97	2	99	78	10	88	187	6,4%	805
	17:45	97	8	105	66	7	73	178	8,4%	769
	18:00	108	7	115	75	6	81	196	6,6%	766
	18:15	122	5	127	70	5	75	202	5,0%	763
	18:30	94	3	97	78	8	86	183	6,0%	759
	18:45	81	5	86	55	7	62	148	8,1%	729
<b>Summe</b>		<b>1.687</b>	<b>187</b>	<b>1.874</b>	<b>2.035</b>	<b>250</b>	<b>2.285</b>	<b>4.159</b>	<b>10,5%</b>	<b>847</b>

MS

NS MAX

**Knoten A7 (von HH, nach FL)/ L 320, Kieler Straße/ Dodenhof**  
26.08.2014

**Querschnitt 2: L 320, Kieler Straße SO**

Fahrtrichtung

Rtg. Knoten

Rtg. Sackgasse

Uhrzeit	Pkw/ Li	Lkw/ Lz/ Bus	Kfz	Pkw/ Li	Lkw/ Lz/ Bus	Kfz	Kfz gesamt	Anteil SV	MGS
06:00	90	15	105	57	11	68	173	15,0%	173
06:15	91	17	108	65	13	78	186	16,1%	359
06:30	118	16	134	119	25	144	278	14,7%	637
06:45	127	10	137	112	16	128	265	9,8%	902
07:00	127	12	139	126	14	140	279	9,3%	1.008
07:15	122	20	142	153	17	170	312	11,9%	1.134
07:30	154	13	167	181	25	206	373	10,2%	1.229
07:45	135	16	151	185	14	199	350	8,6%	1.314
08:00	126	15	141	116	13	129	270	10,4%	1.305
08:15	118	9	127	132	14	146	273	8,4%	1.266
08:30	119	23	142	112	22	134	276	16,3%	1.169
08:45	84	13	97	128	15	143	240	11,7%	1.059
15:00	158	21	179	121	10	131	310	10,0%	310
15:15	172	8	180	134	9	143	323	5,3%	633
15:30	152	15	167	146	9	155	322	7,5%	955
15:45	178	16	194	140	10	150	344	7,6%	1.299
16:00	163	14	177	162	7	169	346	6,1%	1.335
16:15	166	13	179	177	14	191	370	7,3%	1.382
16:30	202	17	219	153	17	170	389	8,7%	1.449
16:45	195	9	204	160	13	173	377	5,8%	1.482
17:00	205	11	216	160	9	169	385	5,2%	1.521
17:15	203	11	214	193	7	200	414	4,3%	1.565
17:30	196	14	210	180	3	183	393	4,3%	1.569
17:45	179	7	186	183	4	187	373	2,9%	1.565
18:00	152	6	158	175	8	183	341	4,1%	1.521
18:15	149	7	156	181	4	185	341	3,2%	1.448
18:30	154	5	159	116	9	125	284	4,9%	1.339
18:45	124	7	131	173	5	178	309	3,9%	1.275
<b>Summe</b>	<b>4.159</b>	<b>360</b>	<b>4.519</b>	<b>4.040</b>	<b>337</b>	<b>4.377</b>	<b>8.896</b>	<b>7,8%</b>	<b>1.569</b>

**MS**

**NS MAX**



**Knoten A7 (von HH, nach FL)/ L 320, Kieler Straße/ Dodenhof**  
26.08.2014

**Querschnitt 3: Dodenhof**

Fahrtrichtung	Rtg. Norden			Rtg. Süden			Kfz gesamt	Anteil SV	MGS	
	Uhrzeit	Pkw/ Li	Lkw/ Lz/ Bus	Kfz	Pkw/ Li	Lkw/ Lz/ Bus				Kfz
	06:00	0	0	0	2	0	2	2	0,0%	2
	06:15	2	1	3	2	1	3	6	33,3%	8
	06:30	1	2	3	13	3	16	19	26,3%	27
	06:45	1	0	1	41	1	42	43	2,3%	70
	07:00	2	1	3	8	2	10	13	23,1%	81
	07:15	7	2	9	17	1	18	27	11,1%	102
	07:30	3	6	9	18	2	20	29	27,6%	112
	07:45	2	8	10	28	2	30	40	25,0%	109
	08:00	11	6	17	11	3	14	31	29,0%	127
	08:15	3	2	5	13	2	15	20	20,0%	120
	08:30	8	2	10	14	2	16	26	15,4%	117
	08:45	2	2	4	13	2	15	19	21,1%	96
	15:00	48	0	48	58	1	59	107	0,9%	107
	15:15	51	2	53	51	3	54	107	4,7%	214
	15:30	58	2	60	48	3	51	111	4,5%	325
	15:45	44	6	50	59	3	62	112	8,0%	437
	16:00	59	1	60	36	3	39	99	4,0%	429
	16:15	61	1	62	41	3	44	106	3,8%	428
	16:30	53	1	54	40	2	42	96	3,1%	413
	16:45	57	1	58	37	1	38	96	2,1%	397
	17:00	60	1	61	34	2	36	97	3,1%	395
	17:15	74	1	75	41	3	44	119	3,4%	408
	17:30	60	0	60	48	3	51	111	2,7%	423
	17:45	50	0	50	40	3	43	93	3,2%	420
	18:00	68	2	70	37	0	37	107	1,9%	430
	18:15	76	2	78	34	3	37	115	4,3%	426
	18:30	60	1	61	38	0	38	99	1,0%	414
	18:45	51	0	51	29	1	30	81	1,2%	402
	<b>Summe</b>	<b>972</b>	<b>53</b>	<b>1.025</b>	<b>851</b>	<b>55</b>	<b>906</b>	<b>1.931</b>	<b>5,6%</b>	<b>437</b>

MS

NS MAX

**Knoten A7 (von HH, nach FL)/ L 320, Kieler Straße/ Dodenhof**  
**26.08.2014**

**Querschnitt 4: L 320, Kieler Straße NW**

Fahrtrichtung	Rtg. Knoten			Rtg. Hamburg			Kfz gesamt	Anteil SV	MGS	
	Uhrzeit	Pkw/ Li	Lkw/ Lz/ Bus	Kfz	Pkw/ Li	Lkw/ Lz/ Bus				
06:00	60	13	73	59	9	68	141	15,6%	141	
06:15	71	15	86	67	13	80	166	16,9%	307	
06:30	125	28	153	83	16	99	252	17,5%	559	
06:45	143	22	165	81	6	87	252	11,1%	811	
07:00	136	15	151	75	13	88	239	11,7%	909	
07:15	154	14	168	68	13	81	249	10,8%	992	
07:30	187	28	215	88	19	107	322	14,6%	1062	
07:45	201	10	211	86	16	102	313	8,3%	1123	<b>MS</b>
08:00	126	15	141	75	19	94	235	14,5%	1119	
08:15	137	15	152	61	12	73	225	12,0%	1095	
08:30	119	19	138	72	22	94	232	17,7%	1005	
08:45	131	18	149	56	16	72	221	15,4%	913	
15:00	106	7	113	142	18	160	273	9,2%	273	
15:15	114	16	130	147	8	155	285	8,4%	558	
15:30	117	8	125	134	17	151	276	9,1%	834	
15:45	141	11	152	140	16	156	308	8,8%	1142	
16:00	119	11	130	147	11	158	288	7,6%	1157	
16:15	136	16	152	151	9	160	312	8,0%	1184	
16:30	112	19	131	177	14	191	322	10,2%	1230	
16:45	122	14	136	172	13	185	321	8,4%	1243	
17:00	106	12	118	171	10	181	299	7,4%	1254	
17:15	139	12	151	180	11	191	342	6,7%	1284	
17:30	133	8	141	180	8	188	329	4,9%	1291	
17:45	139	9	148	176	10	186	334	5,7%	1304	<b>NS MAX</b>
18:00	120	5	125	161	6	167	292	3,8%	1297	
18:15	118	6	124	180	8	188	312	4,5%	1267	
18:30	80	8	88	156	0	156	244	3,3%	1182	
18:45	128	6	134	127	5	132	266	4,1%	1114	
<b>Summe</b>	<b>3.520</b>	<b>380</b>	<b>3.900</b>	<b>3.412</b>	<b>338</b>	<b>3.750</b>	<b>7.650</b>	<b>9,4%</b>	<b>1304</b>	

**Knoten A7 (von HH, nach FL)/ L 320, Kieler Straße/ Dodenhof**  
**26.08.2014**

**Gesamtbelastung des Knotens**

Uhrzeit	Pkw/ Li	Lkw/ Lz/ Bus	Kfz gesamt	SV-Anteil	MGS	
06:00	154	28	182	15,4%	182	
06:15	165	35	200	17,5%	200	
06:30	261	52	313	16,6%	513	
06:45	291	35	326	10,7%	839	
07:00	279	34	313	10,9%	1.152	
07:15	304	40	344	11,6%	1.296	
07:30	368	58	426	13,6%	1.409	
07:45	357	39	396	9,8%	1.479	
08:00	285	45	330	13,6%	1.496	<b>MS</b>
08:15	282	35	317	11,0%	1.469	
08:30	277	56	333	16,8%	1.376	
08:45	241	39	280	13,9%	1.260	
15:00	384	38	422	9,0%	422	
15:15	410	34	444	7,7%	866	
15:30	406	36	442	8,1%	1.308	
15:45	445	42	487	8,6%	1.795	
16:00	426	31	457	6,8%	1.830	
16:15	458	37	495	7,5%	1.881	
16:30	471	47	518	9,1%	1.957	
16:45	469	35	504	6,9%	1.974	
17:00	460	30	490	6,1%	2.007	
17:15	509	31	540	5,7%	2.052	<b>NS MAX</b>
17:30	486	24	510	4,7%	2.044	
17:45	465	24	489	4,9%	2.029	
18:00	448	20	468	4,3%	2.007	
18:15	465	20	485	4,1%	1.952	
18:30	388	17	405	4,2%	1.847	
18:45	384	18	402	4,5%	1.760	
<b>Summe</b>	<b>10.338</b>	<b>980</b>	<b>11.318</b>	<b>8,7%</b>	<b>2.052</b>	

Datum: Dienstag, 26. August 2014  
Zählzeit(en): 6-10 und 15-19 Uhr

Ort / Stadt: Kaltenkirchen

Knoten: Globus-Baumarkt/ L 320, Kieler Straße

Zufahrt 1 (Nord): Globus-Baumarkt

Zufahrt 2: L 320, Kieler Straße SO

Zufahrt 3:

Zufahrt 4: L 320, Kieler Straße NW

Besonderheiten:



für Richtungen und Zeiten, die nicht erhoben wurden, erfolgt kein Eintrag!

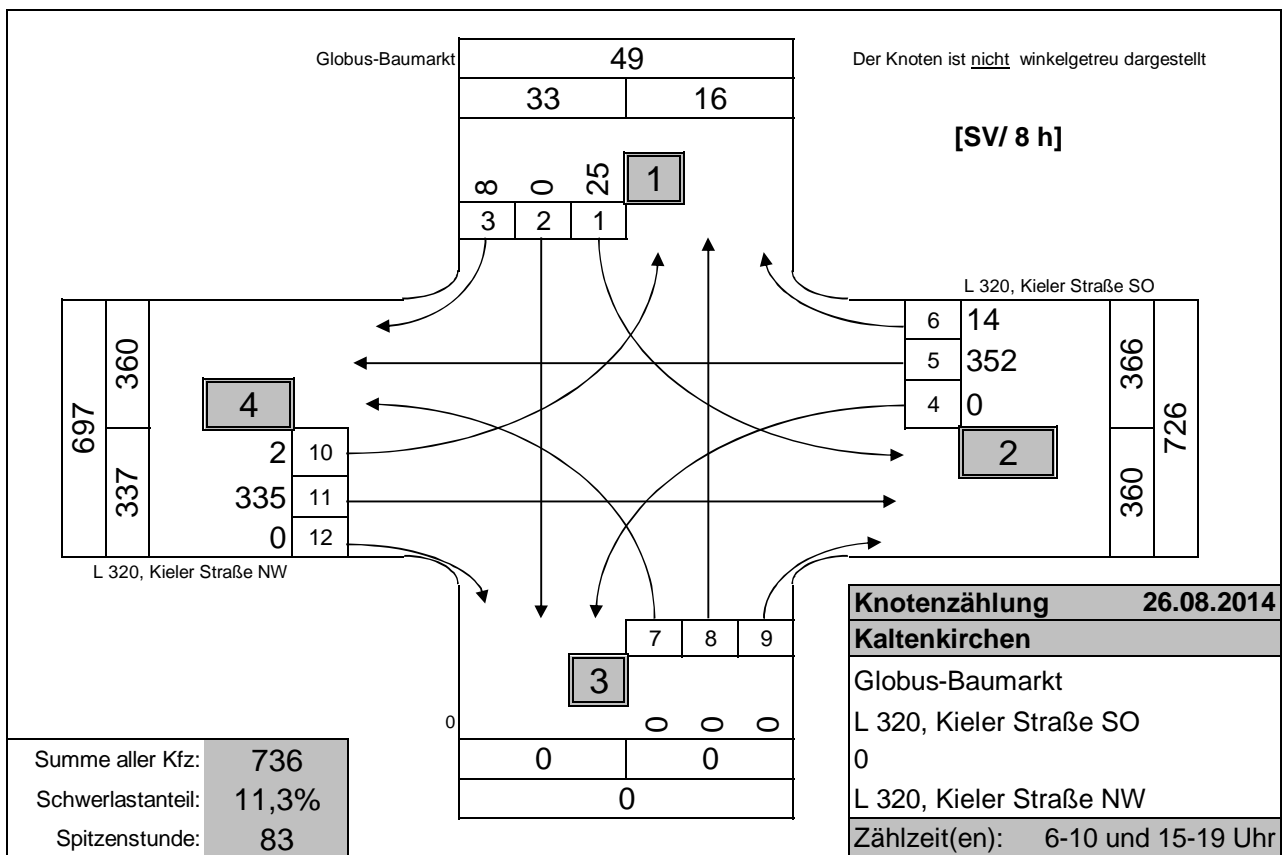
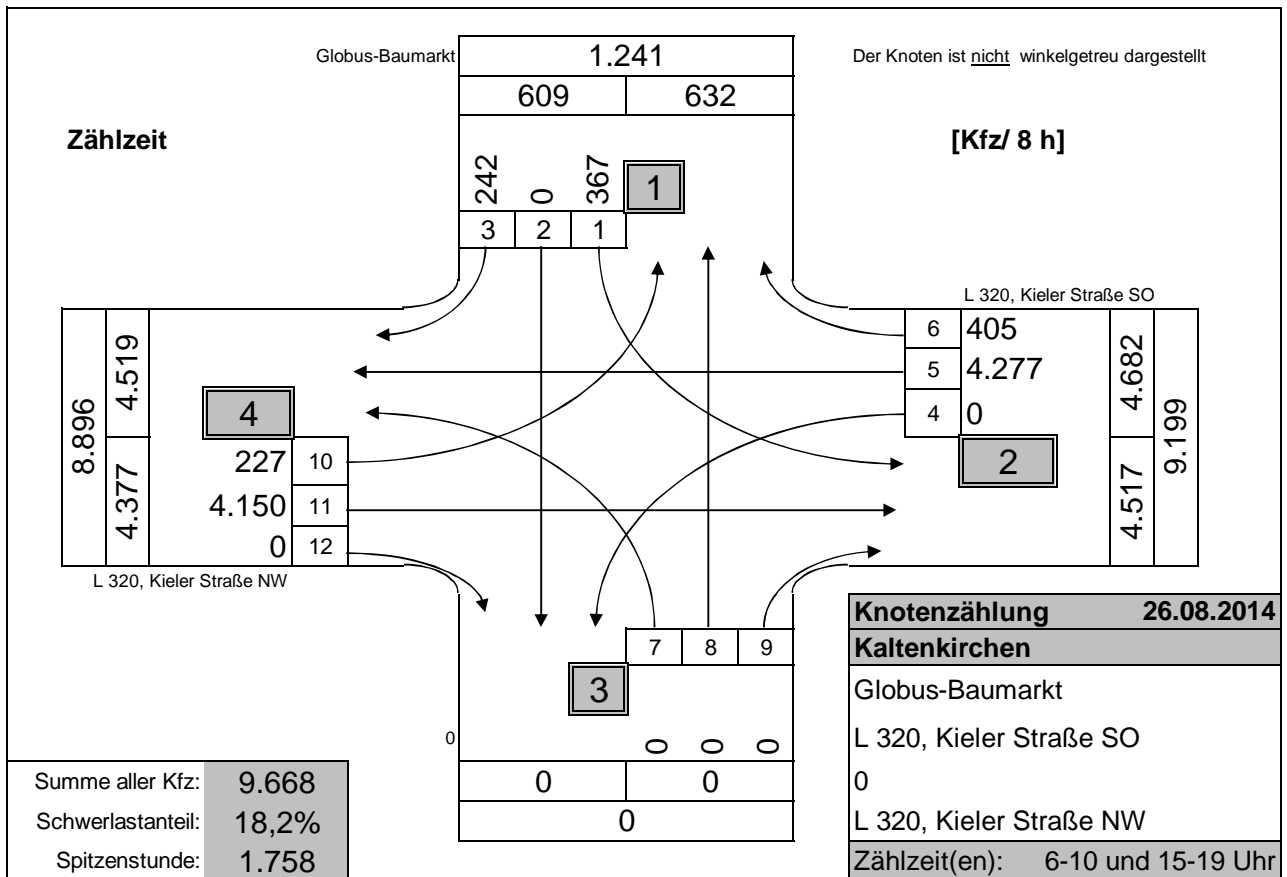

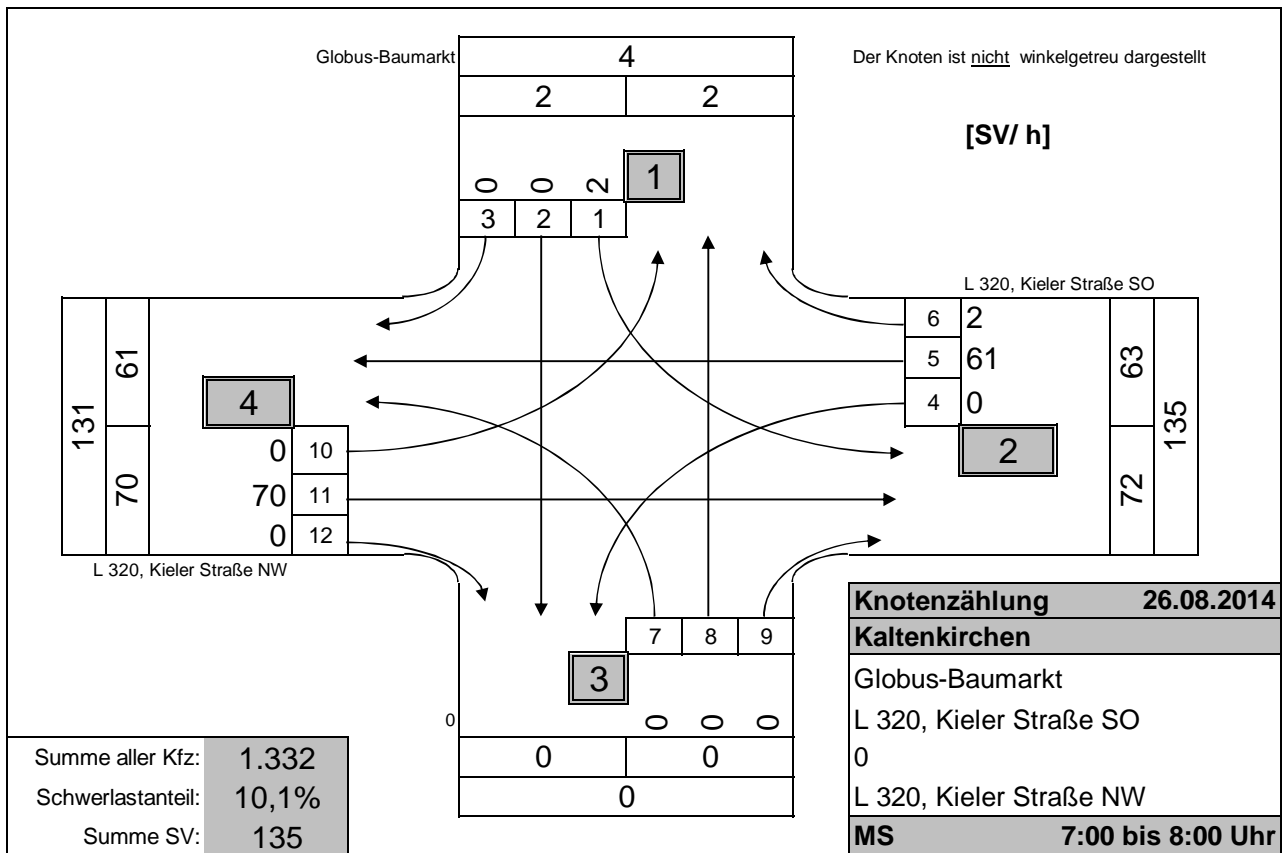
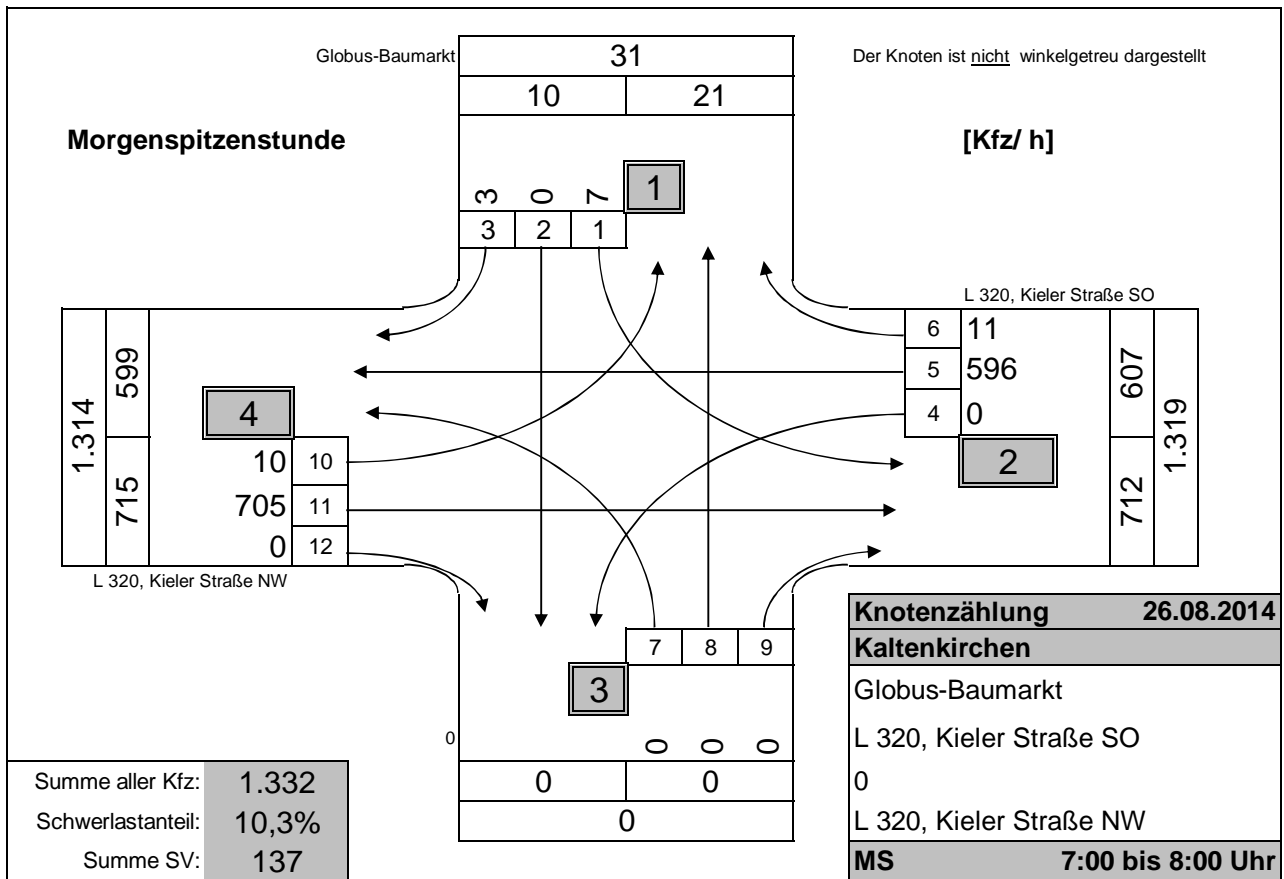

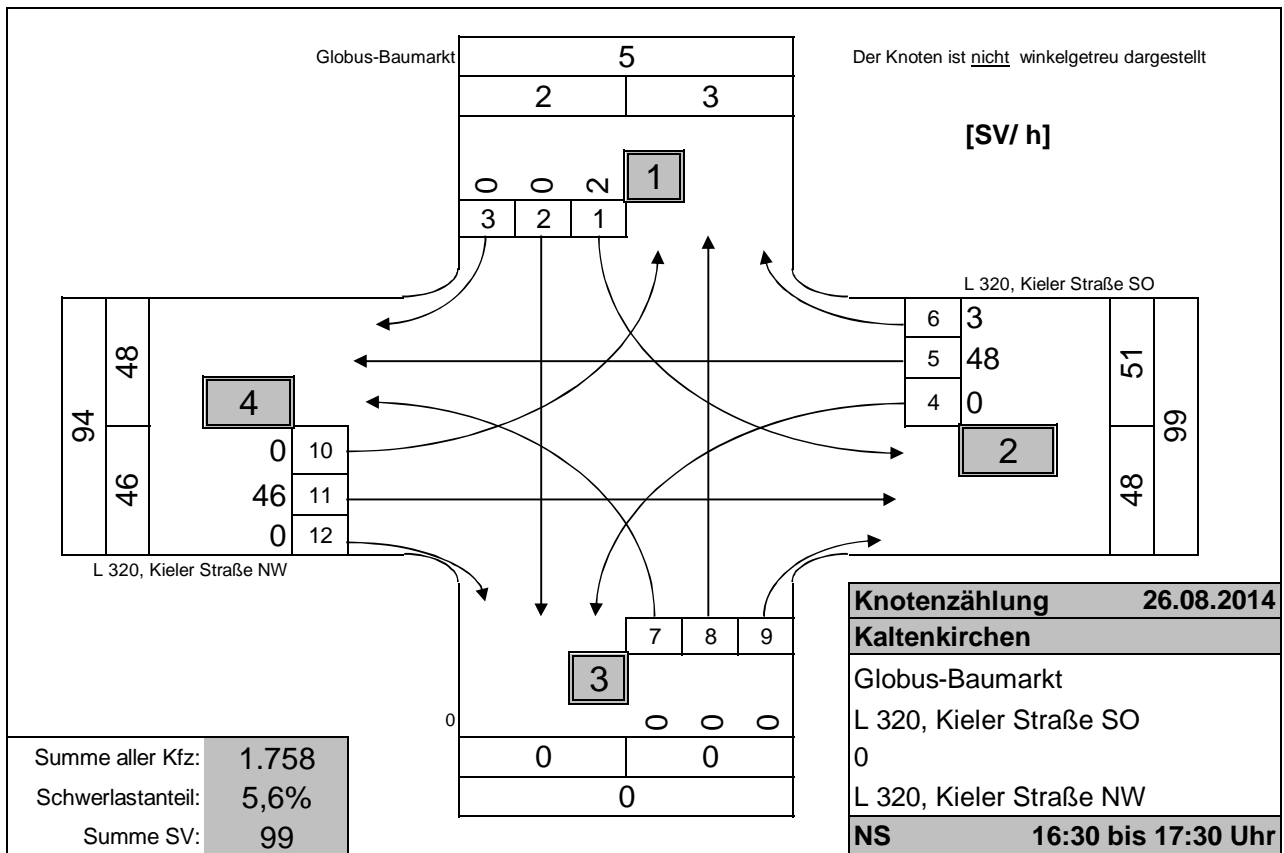
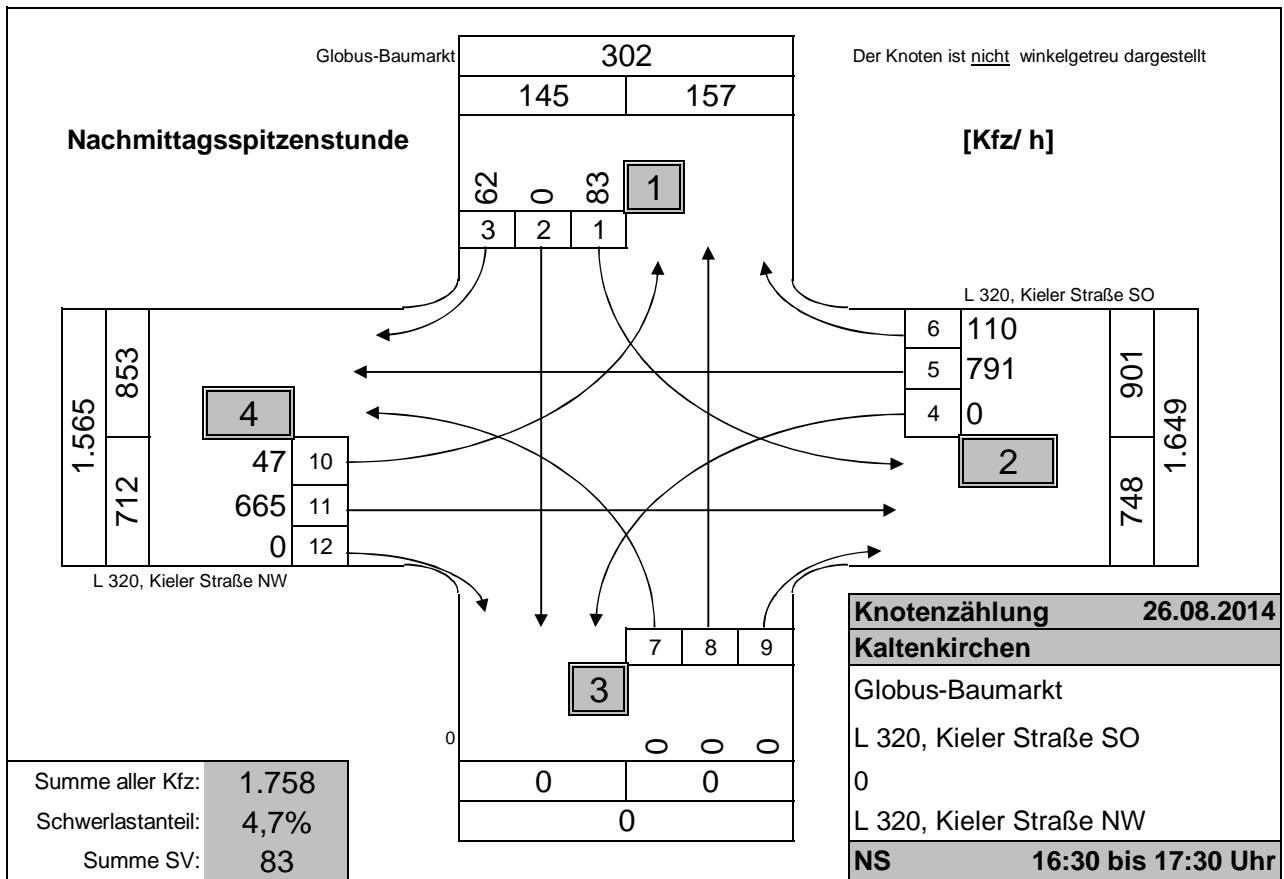

Knoten Globus-Baumarkt/ L 320, Kieler Straße  
26.08.2014

Zufahrt 1: Globus-Baumarkt

von Globus-Baumarkt nach:

L 320, Kieler Straße SO L 320, Kieler Straße NW

Uhrzeit	Pkw/ Li	Lkw/ Lz/ Bus	Fz	Pkw/ Li	Lkw/ Lz/ Bus	Fz	Summe Fz	Anteil SV	MGS
06:00	0	0	0	0	0	0	0		0
06:15	0	0	0	1	0	1	1	0,0%	1
06:30	0	4	4	2	0	2	6	66,7%	7
06:45	0	2	2	1	0	1	3	66,7%	10
07:00	0	0	0	0	0	0	0		10
07:15	1	0	1	1	0	1	2	0,0%	11
07:30	3	2	5	2	0	2	7	28,6%	12
07:45	1	0	1	0	0	0	1	0,0%	10
08:00	1	0	1	3	0	3	4	0,0%	14
08:15	6	2	8	1	0	1	9	22,2%	21
08:30	6	1	7	6	1	7	14	14,3%	28
08:45	8	3	11	6	0	6	17	17,6%	44
15:00	21	2	23	11	1	12	35	8,6%	35
15:15	21	0	21	11	2	13	34	5,9%	69
15:30	21	5	26	13	0	13	39	12,8%	108
15:45	22	1	23	16	1	17	40	5,0%	148
16:00	16	0	16	14	0	14	30	0,0%	143
16:15	23	0	23	10	0	10	33	0,0%	142
16:30	21	0	21	22	0	22	43	0,0%	146
16:45	17	0	17	12	0	12	29	0,0%	135
17:00	25	1	26	15	0	15	41	2,4%	146
17:15	18	1	19	13	0	13	32	3,1%	145
17:30	21	1	22	16	1	17	39	5,1%	141
17:45	18	0	18	15	0	15	33	0,0%	145
18:00	25	0	25	9	1	10	35	2,9%	139
18:15	14	0	14	11	1	12	26	3,8%	133
18:30	20	0	20	13	0	13	33	0,0%	127
18:45	13	0	13	10	0	10	23	0,0%	117
<b>Summe</b>	<b>342</b>	<b>25</b>	<b>367</b>	<b>234</b>	<b>8</b>	<b>242</b>	<b>609</b>	<b>5,4%</b>	<b>148</b>
<b>MS 7:00-8:00 Uhr</b>	<b>5</b>	<b>2</b>	<b>7</b>	<b>3</b>	<b>0</b>	<b>3</b>	<b>10</b>	<b>20,0%</b>	
<b>NS 16:30-17:30 Uhr</b>	<b>81</b>	<b>2</b>	<b>83</b>	<b>62</b>	<b>0</b>	<b>62</b>	<b>145</b>	<b>1,4%</b>	

MS

NS MAX



Knoten Globus-Baumarkt/ L 320, Kieler Straße  
26.08.2014

Zufahrt 2: L 320, Kieler Straße SO  
von L 320, Kieler Straße SO nach:

L 320, Kieler Straße NW      Globus-Baumarkt

Uhrzeit	Pkw/ Li	Lkw/ Lz/ Bus	Fz	Pkw/ Li	Lkw/ Lz/ Bus	Fz	Summe Fz	Anteil SV	MGS
06:00	90	15	105	0	0	0	105	14,3%	105
06:15	90	17	107	1	0	1	108	15,7%	213
06:30	116	16	132	0	0	0	132	12,1%	345
06:45	126	10	136	1	0	1	137	7,3%	482
07:00	127	12	139	0	0	0	139	8,6%	516
07:15	121	20	141	3	0	3	144	13,9%	552
07:30	152	13	165	2	0	2	167	7,8%	587
07:45	135	16	151	4	2	6	157	11,5%	607
08:00	123	15	138	8	0	8	146	10,3%	614
08:15	117	9	126	12	1	13	139	7,2%	609
08:30	113	22	135	11	1	12	147	15,6%	589
08:45	78	13	91	18	2	20	111	13,5%	543
15:00	147	20	167	18	0	18	185	10,8%	185
15:15	161	6	167	21	1	22	189	3,7%	374
15:30	139	15	154	14	0	14	168	8,9%	542
15:45	162	15	177	26	0	26	203	7,4%	745
16:00	149	14	163	16	0	16	179	7,8%	739
16:15	156	13	169	29	0	29	198	6,6%	748
16:30	180	17	197	25	1	26	223	8,1%	803
16:45	183	9	192	31	1	32	224	4,5%	824
17:00	190	11	201	26	0	26	227	4,8%	872
17:15	190	11	201	25	1	26	227	5,3%	901
17:30	180	13	193	17	1	18	211	6,6%	889
17:45	164	7	171	22	0	22	193	3,6%	858
18:00	143	5	148	18	1	19	167	3,6%	798
18:15	138	6	144	17	0	17	161	3,7%	732
18:30	141	5	146	15	1	16	162	3,7%	683
18:45	114	7	121	11	1	12	133	6,0%	623
<b>Summe</b>	<b>3.925</b>	<b>352</b>	<b>4.277</b>	<b>391</b>	<b>14</b>	<b>405</b>	<b>4.682</b>	<b>7,8%</b>	<b>901</b>
<b>MS 7:00-8:00 Uhr</b>	<b>535</b>	<b>61</b>	<b>596</b>	<b>9</b>	<b>2</b>	<b>11</b>	<b>607</b>	<b>10,4%</b>	
<b>NS 16:30-17:30 Uhr</b>	<b>743</b>	<b>48</b>	<b>791</b>	<b>107</b>	<b>3</b>	<b>110</b>	<b>901</b>	<b>5,7%</b>	

MS

NS MAX

Knoten Globus-Baumarkt/ L 320, Kieler Straße  
26.08.2014

Zufahrt 4: L 320, Kieler Straße NW  
von L 320, Kieler Straße NW nach:

-----  
Globus-Baumarkt L 320, Kieler Straße SO

Uhrzeit	Pkw/ Li	Lkw/ Lz/ Bus	Fz	Pkw/ Li	Lkw/ Lz/ Bus	Fz	Summe Fz	Anteil SV	MGS
06:00	0	0	0	57	11	68	68	16,2%	68
06:15	1	0	1	64	13	77	78	16,7%	146
06:30	0	0	0	119	25	144	144	17,4%	290
06:45	1	1	2	111	15	126	128	12,5%	418
07:00	0	0	0	126	14	140	140	10,0%	490
07:15	0	0	0	153	17	170	170	10,0%	582
07:30	4	0	4	177	25	202	206	12,1%	644
07:45	6	0	6	179	14	193	199	7,0%	715
08:00	4	0	4	112	13	125	129	10,1%	704
08:15	3	0	3	129	14	143	146	9,6%	680
08:30	5	0	5	107	22	129	134	16,4%	608
08:45	8	1	9	120	14	134	143	10,5%	552
15:00	13	0	13	108	10	118	131	7,6%	131
15:15	13	0	13	121	9	130	143	6,3%	274
15:30	11	0	11	135	9	144	155	5,8%	429
15:45	8	0	8	132	10	142	150	6,7%	579
16:00	12	0	12	150	7	157	169	4,1%	617
16:15	14	0	14	163	14	177	191	7,3%	665
16:30	9	0	9	144	17	161	170	10,0%	680
16:45	13	0	13	147	13	160	173	7,5%	703
17:00	12	0	12	148	9	157	169	5,3%	703
17:15	13	0	13	180	7	187	200	3,5%	712
17:30	18	0	18	162	3	165	183	1,6%	725
17:45	13	0	13	170	4	174	187	2,1%	739
18:00	8	0	8	167	8	175	183	4,4%	753
18:15	20	0	20	161	4	165	185	2,2%	738
18:30	6	0	6	110	9	119	125	7,2%	680
18:45	10	0	10	163	5	168	178	2,8%	671
<b>Summe</b>	<b>225</b>	<b>2</b>	<b>227</b>	<b>3.815</b>	<b>335</b>	<b>4.150</b>	<b>4.377</b>	<b>7,7%</b>	<b>753</b>
<b>MS 7:00-8:00 Uhr</b>	<b>10</b>	<b>0</b>	<b>10</b>	<b>635</b>	<b>70</b>	<b>705</b>	<b>715</b>	<b>9,8%</b>	
<b>NS 16:30-17:30 Uhr</b>	<b>47</b>	<b>0</b>	<b>47</b>	<b>619</b>	<b>46</b>	<b>665</b>	<b>712</b>	<b>6,5%</b>	

MS

NS MAX

Knoten Globus-Baumarkt/ L 320, Kieler Straße  
26.08.2014

Querschnitt 1: Globus-Baumarkt

Fahrtrichtung

Rtg. Süden

Rtg. Norden

Uhrzeit	Pkw/ Li	Lkw/ Lz/ Bus	Kfz	Pkw/ Li	Lkw/ Lz/ Bus	Kfz	Kfz gesamt	Anteil SV	MGS
06:00	0	0	0	0	0	0	0		0
06:15	1	0	1	2	0	2	3	0,0%	3
06:30	2	4	6	0	0	0	6	66,7%	9
06:45	1	2	3	2	1	3	6	50,0%	15
07:00	0	0	0	0	0	0	0		15
07:15	2	0	2	3	0	3	5	0,0%	17
07:30	5	2	7	6	0	6	13	15,4%	24
07:45	1	0	1	10	2	12	13	15,4%	31
08:00	4	0	4	12	0	12	16	0,0%	47
08:15	7	2	9	15	1	16	25	12,0%	67
08:30	12	2	14	16	1	17	31	9,7%	85
08:45	14	3	17	26	3	29	46	13,0%	118
15:00	32	3	35	31	0	31	66	4,5%	66
15:15	32	2	34	34	1	35	69	4,3%	135
15:30	34	5	39	25	0	25	64	7,8%	199
15:45	38	2	40	34	0	34	74	2,7%	273
16:00	30	0	30	28	0	28	58	0,0%	265
16:15	33	0	33	43	0	43	76	0,0%	272
16:30	43	0	43	34	1	35	78	1,3%	286
16:45	29	0	29	44	1	45	74	1,4%	286
17:00	40	1	41	38	0	38	79	1,3%	307
17:15	31	1	32	38	1	39	71	2,8%	302
17:30	37	2	39	35	1	36	75	4,0%	299
17:45	33	0	33	35	0	35	68	0,0%	293
18:00	34	1	35	26	1	27	62	3,2%	276
18:15	25	1	26	37	0	37	63	1,6%	268
18:30	33	0	33	21	1	22	55	1,8%	248
18:45	23	0	23	21	1	22	45	2,2%	225
<b>Summe</b>	<b>576</b>	<b>33</b>	<b>609</b>	<b>616</b>	<b>16</b>	<b>632</b>	<b>1.241</b>	<b>3,9%</b>	<b>307</b>

MS

NS MAX

Knoten Globus-Baumarkt/ L 320, Kieler Straße  
26.08.2014

Querschnitt 2: L 320, Kieler Straße SO

Fahrtrichtung

Rtg. Knoten

Rtg. Sackgasse

Uhrzeit	Pkw/ Li	Lkw/ Lz/ Bus	Kfz	Pkw/ Li	Lkw/ Lz/ Bus	Kfz	Kfz gesamt	Anteil SV	MGS
06:00	90	15	105	57	11	68	173	15,0%	173
06:15	91	17	108	64	13	77	185	16,2%	358
06:30	116	16	132	119	29	148	280	16,1%	638
06:45	127	10	137	111	17	128	265	10,2%	903
07:00	127	12	139	126	14	140	279	9,3%	1.009
07:15	124	20	144	154	17	171	315	11,7%	1.139
07:30	154	13	167	180	27	207	374	10,7%	1.233
07:45	139	18	157	180	14	194	351	9,1%	1.319
08:00	131	15	146	113	13	126	272	10,3%	1.312
08:15	129	10	139	135	16	151	290	9,0%	1.287
08:30	124	23	147	113	23	136	283	16,3%	1.196
08:45	96	15	111	128	17	145	256	12,5%	1.101
15:00	165	20	185	129	12	141	326	9,8%	326
15:15	182	7	189	142	9	151	340	4,7%	666
15:30	153	15	168	156	14	170	338	8,6%	1.004
15:45	188	15	203	154	11	165	368	7,1%	1.372
16:00	165	14	179	166	7	173	352	6,0%	1.398
16:15	185	13	198	186	14	200	398	6,8%	1.456
16:30	205	18	223	165	17	182	405	8,6%	1.523
16:45	214	10	224	164	13	177	401	5,7%	1.556
17:00	216	11	227	173	10	183	410	5,1%	1.614
17:15	215	12	227	198	8	206	433	4,6%	1.649
17:30	197	14	211	183	4	187	398	4,5%	1.642
17:45	186	7	193	188	4	192	385	2,9%	1.626
18:00	161	6	167	192	8	200	367	3,8%	1.583
18:15	155	6	161	175	4	179	340	2,9%	1.490
18:30	156	6	162	130	9	139	301	5,0%	1.393
18:45	125	8	133	176	5	181	314	4,1%	1.322
<b>Summe</b>	<b>4.316</b>	<b>366</b>	<b>4.682</b>	<b>4.157</b>	<b>360</b>	<b>4.517</b>	<b>9.199</b>	<b>7,9%</b>	<b>1.649</b>

MS

NS MAX

Knoten Globus-Baumarkt/ L 320, Kieler Straße  
26.08.2014

Querschnitt 4: L 320, Kieler Straße NW

Fahrtrichtung

Rtg. Knoten

Rtg. Hamburg

Uhrzeit	Pkw/ Li	Lkw/ Lz/ Bus	Kfz	Pkw/ Li	Lkw/ Lz/ Bus	Kfz	Kfz gesamt	Anteil SV	MGS
06:00	57	11	68	90	15	105	173	15,0%	173
06:15	65	13	78	91	17	108	186	16,1%	359
06:30	119	25	144	118	16	134	278	14,7%	637
06:45	112	16	128	127	10	137	265	9,8%	902
07:00	126	14	140	127	12	139	279	9,3%	1008
07:15	153	17	170	122	20	142	312	11,9%	1134
07:30	181	25	206	154	13	167	373	10,2%	1229
07:45	185	14	199	135	16	151	350	8,6%	1314
08:00	116	13	129	126	15	141	270	10,4%	1305
08:15	132	14	146	118	9	127	273	8,4%	1266
08:30	112	22	134	119	23	142	276	16,3%	1169
08:45	128	15	143	84	13	97	240	11,7%	1059
15:00	121	10	131	158	21	179	310	10,0%	310
15:15	134	9	143	172	8	180	323	5,3%	633
15:30	146	9	155	152	15	167	322	7,5%	955
15:45	140	10	150	178	16	194	344	7,6%	1299
16:00	162	7	169	163	14	177	346	6,1%	1335
16:15	177	14	191	166	13	179	370	7,3%	1382
16:30	153	17	170	202	17	219	389	8,7%	1449
16:45	160	13	173	195	9	204	377	5,8%	1482
17:00	160	9	169	205	11	216	385	5,2%	1521
17:15	193	7	200	203	11	214	414	4,3%	1565
17:30	180	3	183	196	14	210	393	4,3%	1569
17:45	183	4	187	179	7	186	373	2,9%	1565
18:00	175	8	183	152	6	158	341	4,1%	1521
18:15	181	4	185	149	7	156	341	3,2%	1448
18:30	116	9	125	154	5	159	284	4,9%	1339
18:45	173	5	178	124	7	131	309	3,9%	1275
<b>Summe</b>	<b>4.040</b>	<b>337</b>	<b>4.377</b>	<b>4.159</b>	<b>360</b>	<b>4.519</b>	<b>8.896</b>	<b>7,8%</b>	<b>1569</b>

MS

NS MAX

**Knoten Globus-Baumarkt/ L 320, Kieler Straße**  
26.08.2014

**Gesamtbelastung des Knotens**

Uhrzeit	Pkw/ Li	Lkw/ Lz/ Bus	Kfz gesamt	SV-Anteil	MGs	
06:00	147	26	173	15,0%	173	
06:15	157	30	187	16,0%	187	
06:30	237	45	282	16,0%	469	
06:45	240	28	268	10,4%	737	
07:00	253	26	279	9,3%	1.016	
07:15	279	37	316	11,7%	1.145	
07:30	340	40	380	10,5%	1.243	
07:45	325	32	357	9,0%	1.332	MS
08:00	251	28	279	10,0%	1.332	MS
08:15	268	26	294	8,8%	1.310	
08:30	248	47	295	15,9%	1.225	
08:45	238	33	271	12,2%	1.139	
15:00	318	33	351	9,4%	351	
15:15	348	18	366	4,9%	717	
15:30	333	29	362	8,0%	1.079	
15:45	366	27	393	6,9%	1.472	
16:00	357	21	378	5,6%	1.499	
16:15	395	27	422	6,4%	1.555	
16:30	401	35	436	8,0%	1.629	
16:45	403	23	426	5,4%	1.662	
17:00	416	21	437	4,8%	1.721	
17:15	439	20	459	4,4%	1.758	NS MAX
17:30	414	19	433	4,4%	1.755	
17:45	402	11	413	2,7%	1.742	
18:00	370	15	385	3,9%	1.690	
18:15	361	11	372	3,0%	1.603	
18:30	305	15	320	4,7%	1.490	
18:45	321	13	334	3,9%	1.411	
<b>Summe</b>	<b>8.932</b>	<b>736</b>	<b>9.668</b>	<b>7,6%</b>	<b>1.758</b>	